

PRVI DIO (1) – OPĆA PRAVILA BIKLISTIČKOG SPORTA

Izdanje, 11.02.2020.

SADRŽAJ	
Poglavlje I Nositelji licenci	
§1 Licence	3
§2 Kategorije natjecatelja	11
§3 Ekipe	13
§4 Suci (komesari)	14
§5 Sportski direktori	17
§6 Tehnički delegat	19
§7 Ostalo	19
Poglavlje II Utrke	
Odjeljak 1. Administrativne odredbe	20
§1 Kalendar	20
§2 Nazivi utrka	23
§3 Zabranjene utrke	23
§4 Pristup utrkama	23
§5 Odobrenja	24
§6 Plasmani i kupovi	24
§7 Nacionalna prvenstva	24
Odjeljak 2. Organizacija natjecanja	25
§1 Organizatori	25
§2 Dozvola za organizaciju natjecanja	26
§3 Specifična pravila	26
§4 Program – tehnički vodič	26
§5 Poziv - prijava	27
§6 Sjedište – tajništvo utrke	28
§7 Staza i sigurnost	29
§8 Zdravstvena služba	30
§9 Nagrade	30
§10 Troškovi prijevoza i boravka	31
Odjeljak 3. Procedure natjecanja	32
§1 Nadzor organizacije i utrke	32
§2 Ponašanje sudionika biciklističkih utrka	32
§3 Vođa ekipe	32
§4 Sastanak vođa ekipa	32
§5 Provjera prijavljenih	33
§6 Start utrke	33
§7 Cilj	34
§8 Svečanost proglašenja pobjednika	35
Odjeljak 4. Nadzor utrka	36
§1 Opće odredbe	36
§2 Sudački odbor	36
§3 Ovlasti sudačkog odbora	37
Odjeljak 5. UCI kupovi, serije i rangovi	38

Poglavlje III Oprema	
Odjeljak 1. Opće odrednice	38
§1 Načela	38
§2 Tehničke inovacije	39
§3 Komercijalizacija	40
Odjeljak 2. Bicikli	40
§1 Načela	40
§2 Tehničke specifikacije	41
Odjeljak 3. Odjeća natjecatelja	52
§1 Opće odredbe	52
§2 Ekipe registrirane kod UCI-a	54
§3 Regionalne i klupske ekipe	55
§4 Majica vodećeg	55
§5 Odjeća nacionalnih ekipa	56
§6 Majica svjetskog prvaka	58
§7 Majica nacionalnog prvaka	59
§8 Majica kontinentalnog prvaka	60
§9 Redoslijed prioriteta	60
§10 Kazne	60
Odjeljak 4. Identifikacija natjecatelja	62

Poglavlje I NOSITELJI LICENCI

§1 Licence

Definicija

1.1.001 Licenca je identifikacijski dokument kojim se potvrđuje da se nositelj obvezao poštovati statut i pravila, a isti mu omogućuje sudjelovanje na biciklističkim natjecanjima.

Načela

1.1.002 Osoba koja ne posjeduje odgovarajuću licencu ne može sudjelovati na biciklističkim događajima koji su organizirani ili pod nadzorom UCI-ja, UCI kontinentalnih konfederacija, nacionalnih saveza članica UCI-ja ili tijela u njihovom sastavu.

Sudjelovanje na događaju osobe bez odgovarajuće licence biti će ništavno i poništeno, ne dovodeći u pitanje ostale kazne.

1.1.003 Licenca mora biti predočena kada god to zatraži ovlaštena osoba.

1.1.004 Činom podnošenja zahtjeva za licencu podnositelj se obvezao prihvatiti statut i pravila UCI-ja, UCI kontinentalnih konfederacija i nacionalnih saveza učlanjenih u UCI, kao i da će na biciklističkim utrkama nastupati na sportski i fer način. Pri tome se posebno obvezuje poštivati pravila navedena u članku 1.1.023.

Od podnošenja zahtjeva za izdavanje licence, od kad je ista izdana, podnositelj je odgovoran za svako kršenje pravila koja počinu te je pod nadležnošću stegovnih tijela.

Vlasnik licence je pod nadležnošću odgovarajućih stegovnih tijela za djelo koje je počinio od trenutka podnošenja zahtjeva, odnosno dok posjeduje licencu, čak i kada je stegovna procedura otpočela ili završena nakon što je licenca istekla.

1.1.005 Licenca se izdaje pod punom i isključivom odgovornošću njezina nositelja ili njegovog pravnog zastupnika.

Izdavanjem licence se ne podrazumijeva da tijelo koje licencu izdaje priznaje ili preuzima ikakvu odgovornost za sposobnost njezina nositelja, niti za njegovo pridržavanje zakona, statuta ili pravila.

1.1.006 Nacionalni savezi izdaju licence prema uvjetima koje samostalno određuju i odgovorni su za nadzor usklađenosti s istim uvjetima.

Prije izdavanja licence vlasnik i nacionalni savez između ostalog moraju osigurati i da je nositelj licence odgovarajuće osiguran od nezgoda i odgovornosti za svaku zemlju u kojoj se sportski natječe, tijekom cijele godine kroz koju je licenca izdana.

1.1.006 Licenca za ostalo osoblje ili agenta natjecatelja prema članku 1.1.010 (1.4 i 1.5) UCI Pravila **bis** neće se dodijeliti osobi koja je proglašena za krivca ili suučesnika od strane: regularnog suda (ili nekog oblika sudskog ili upravnog tijela), arbitražnog suda, UCI antidoping suda ili bilo kojeg drugog disciplinskog suda ili tijela, za sve dolje navedene slučajeve:

- 1) Licenca za ostalo osoblje ili agenta natjecatelja neće se dodijeliti osobi koja je:
 - a) proglašena za krivca ili za suučesnika u trgovini ili pokušaju trgovine zabranjene supstance ili zabranjene metode (članak 2.7 UCI antidoping pravila) ili u sličnom

djelu,

ili

b) proglašena za krivca ili za suučesnika kod davanja ili pokušaja davanja zabranjene supstance ili metode bilo kojem natjecatelju (članak 2.8 UCI antidoping pravila) ili u sličnom djelu, ili

c) proglašena za krivca ili za suučesnika kod tehnološke prevare u smislu članka 12.4.003 UCI pravila ili kod odgovarajućeg kaznenog djela.

2) Licenca liječnika, medicinskog tehničara ili bilo koje druge djelatnosti vezane uz zdravlje neće se odobriti osobi koja je proglašena za krivca ili suučesnika kod bilo kojeg oblika kršenja antidoping pravila ili kod sličnog prekršaja.

Bez obzira na gore navedeno, podnositelj zahtjeva može dobiti licencu ako je kršenje antidoping pravila učinjeno bez namjere greške ili kod nehata, odnosno ako nije bilo značajnije pogreške ili značajnije nemarnosti, a ako je proteklo više od 5 godina od ukidanja suspenzije za posljednji počinjeni prekršaj.

3) Licenca agenta natjecatelja, generalnog menadžera, menadžera ekipe, trenera, sportskog direktora ili bilo koja druga licencirana aktivnost koja se odnosi na menadžment, performanse ili treninge ne može se dati osobi koja je:

a) proglašena za krivca ili suučesnika u namjernom kršenju antidoping pravila ili sličnom prekršaju, ili

b) proglašena krivom za višestruka namjerna kršenja antidoping pravila ili sličnih kaznenih djela.

4) Licencu mehaničara, vozača ili bilo koje druge administrativne, logističke, pomoćne ili tehničko odobrene djelatnosti ne smije dobiti osoba koja je:

a) dva ili više puta proglašena za krivca ili suučesnika kod namjernog kršenja antidoping pravila ili sličnog prekršaja.

U vezi situacija koje su navedene prethodno u točkama 3. i 4, licenca se može izdati ako je proteklo više od 5 godina od kada je istekla suspenzija za posljednji prekršaj uzet u obzir.

Nacionalni savez mora odmah obavijestiti UCI o svakoj odluci - bilo o davanju odobrenja ili odbijanju izdavanja dozvole – koja je donesena u vezi s ovim člankom (ili za koju bi razumno trebalo izvrši procjenu gore navedenih uvjeta).

1.1.007 Nacionalni savezi mogu odrediti taksu za izdavanje licence, iznos koje samostalno određuju.

1.1.008 Licenca je valjana godinu dana, od 1. siječnja do 31. prosinca. Licenca je valjana u svim zemljama u kojima postoji nacionalni savez koji je član UCI-ja.

1.1.009 Osoba može posjedovati licencu samo jednog nacionalnog saveza.

1.1.009 Nacionalni savez mora osigurati da svaka licencirana osoba ima UCI ID, koji će biti naznačen **bis** na licenci.

UCI ID će UCI dodijeliti nacionalnom savezu kod prvog zahtjeva za izdavanje licence i mora biti naznačen na svakoj licenci koju neka osoba može posjedovati, bez obzira na kategoriju ili nacionalni savez koji izdaje licencu. Nacionalni savezi su dalje odgovorni da UCI ID natjecatelja ostaje nepromijenjen.

Kategorije licenciranih

1.1.010 Licence su obvezatne za:

- 1.1 Natjecatelja (muškarac ili žena, u svim disciplinama, u svim kategorijama)
- 1.2 Sudionika u biciklizmu za sve
- 1.3 Moto-predvodnika
Predvodnika na moto-kotaču (motociklu, mopedu, dernyu)
- 1.4 Agent natjecatelja
- 1.5 Ekipno osoblje
 1. glavni menadžer
 2. vođa ekipe
 3. trener
 4. liječnik
 5. medicinski tehničar
 6. mehaničar
 7. vozač (motornog vozila)
 8. ostale dužnosti, koje trebaju biti navedene na licenci
- 1.6 Službenu osobu
 1. službenik nacionalnog saveza (status treba biti naveden na licenci)
 2. komesar, sudac (status treba biti naveden na licenci)
 3. klasifikator parabiciklizma (status treba biti naveden na licenci)
 4. ostale dužnosti (npr. operator foto-finiša, voditelj programa, radio operator, itd.) status kojih treba biti naveden na licenci
- 1.7 Organizatora
 1. organizacijski službenik
 2. ostale dužnosti, status kojih treba biti naveden na licenci
- 1.8 Ostalo
 1. Vozač (automobila, motocikla, itd.) na cestovnoj utrci

Ako vlasnik licence obavlja više dužnosti u biciklizmu, za svaku mora zatražiti i ishodovati licencu. Na odgovornosti je nacionalnog saveza izdavanje licence prema primarnoj ulozi, odnosno prema ostalim ulogama.

Osim izdavanja licenci nacionalni savezi trebaju izdati potvrdu kojom se određuju prepoznate uloge vlasnika licence.

Natjecatelj član UCI registrirane ekipe ne može imati drugu ulogu.

Postupak izdavanja

1.1.011 Licencu izdaje savez zemlje u kojoj, prema zakonu te zemlje, podnositelj ima glavno mjesto boravka u trenutku podnošenja zahtjeva. Podnositelj ostaje pridružen dotičnom savezu cijelo vrijeme trajanja licence, čak i kada promijeni mjesto glavnog boravka.

1.1.012 Nacionalni će savez odbiti izdavanje licence u slučaju nepravilnog zahtjeva.

1.1.013 Ako u zemlji ne postoji nacionalni savez član UCI-a, licencu će izdati UCI.

1.1.014 Ako nacionalni savez ne odgovori u roku od 30 dana od podnošenja zahtjeva, podnositelj može zahtjev predati UCI-u.

1.1.015 Ako UCI ili nacionalni savez ocijeni da ne može izdati zatraženu licencu, o tome će obavijestiti podnositelja uz navođenje razloga, slanjem preporučenog pisma s povratnicom. Podnositelj će biti pozvan obraniti svoj zahtjev, na odgovarajući način, pred osobom ili odborom kojeg odredi predsjednik UCI-a, odnosno koji može biti određen pravilima saveza ili, kada pravila

nema, koje odredi predsjednik nacionalnog saveza.

Podnositelj ima pravo uvida u svoj predmet. Ovlašten je predstavljati argumente u predmetu, angažirati osobu za pomoć ili biti zastupljen od strane bilo koje osobe po vlastitu izboru, a koja ima odgovarajuću punomoć.

1.1.016 Podnositelj zahtjeva mora biti obaviješten kako o odbijanju izdavanja licence, tako i o razlozima odbijanja, preporučenim pismom s evidentiranom dostavom.

1.1.017 Odbijanje izdavanja licence podložno je žalbi Arbitražnom odboru UCI u sljedećim slučajevima:

- podnositelj zahtjeva nije imao mogućnosti iznijeti svoje argumente;
- nisu navedeni razlozi za odluku;
- razlozi za odbijanje sadrže činjenične pogreške;
- odbijanje je neregularno.

Žalba se podnosi u roku od 30 dana od primitka obavijesti o odbijanju od strane podnositelja zahtjeva. Odluka arbitražnog odbora je konačna i ne podliježe žalbi.

1.1.018 Nacionalni savez može predati žalbu Arbitražnom odboru UCI-ja na izdavanje određene licence od strane drugog nacionalnog saveza ako savez koji je izdao licencu nema teritorijalnu nadležnost ili ako je licenca neregularno izdana

Žalba se može predati najviše 15 dana nakon što je nacionalni savez izvješten o izdavanju licence, ali najviše tri mjeseca nakon što je licenca izdana. Odluka Arbitražnog odbora je konačna i bez prava na žalbu.

1.1.019 Kod izdavanja licence od strane UCI-a plaća se taksa koju godišnje određuje Izvršni odbor UCI-a. Iznosu se dodaje premija za osiguranje koju je UCI odredio kao odgovarajuću za natjecatelja.

1.1.020 Svaki nacionalni savez zemlje čiju nacionalnost posjeduje vlasnik licence u roku od mjesec dana u slijedećim slučajevima mora biti izviješten o podnošenju zahtjeva i izdavanju licence:

- a) ako podnositelj zahtjeva nema državljanstvo saveza kojem je predao zahtjev,
- b) ako podnositelj zahtjeva ima državljanstvo saveza kojem je predao zahtjev, ali i jednog ili više drugih nacionalnih saveza;
- c) ako se zahtjev za licencu podnosi UCI-ju.

Licence

1.1.021 Zahtjev za izdavanje licence podnosi se na obrascu kojeg priprema svaki nacionalni savez. Podnositelj (i njegov/a pravni zastupnik/ca ako je on/ona maloljetan/na) potpisom prihvaćaju sadržaj obrasca, neovisno od njegove forme (elektronička ili na papiru). Obrazac mora sadržati informacije i obveze navedene u člancima 1.1.022 1.1.023.

Zahtjev podnesen papirnato podnositelj treba potpisati i datirati.

Sustavi elektroničke prijave treba uključivati uvjete za nastavak (i) potpuno prihvaćanje uvjeta prijavnog obrasca, kao i (ii) sljedivo izvješće o detaljima prijave.

Prednja strana (prvi dio)

1.1.022 UNION CYCLISTE INTERNATIONALE
NAZIV NACIONALNOG SAVEZA

1. Kategorija za koju se traži licenca. UCI: Nacionalna:
2. Prezime i ime
3. Datum rođenja
4. Državljanstvo
5. Spol
6. Adresa e-pošte
- 6a. UCI ID (sadašnji i prethodni UCI ID)
- 6b. Potreban UCI ID (podnositelj još nema UCI ID potreban za slijedeću sezonu)
7. Mjesto i adresa glavnog boravišta u vremenu predaje zahtjeva
8. Mjesto i zemlja prethodnog glavnog boravišta, ako se promijenilo tijekom prethodne godine
9. Zemlje u kojima podnositelj ima druga boravišta
10. Kontakt osoba

Telefonski broj kontakt osobe *(Primam na znanje kako se snažno preporučuje unošenje kontakt osobe kojoj se može obratiti u slučaju nužde ili kod incidenta u koji bih bio uključen tijekom sudjelovanja u nekom događaju. S tim u vezi potvrđujem da je osoba za kontakt navedena u obrascu pristala na objavu svog identiteta i svojih kontakt podataka koji se spominju u mojoj licenci.)

11. Tijelo (nacionalni savez ili UCI) koje je podnositelju izdalo prethodnu licencu
12. Tijelo (nacionalni savez ili UCI) koje je podnositelju odbilo izdati licencu u prethodne tri godine
13. Klub podnositelja
14. UCI ekipa podnositelja (naziv i vrsta)
15. Ako je podnositelj zahtjeva trenutno suspendiran te će biti suspendiran tijekom dijela godine u kojoj je licenca valjana, navesti ime tijela koje je izreklo suspenziju i početni i završni datum suspenzije
16. Osiguranje kod tjelesnih ozljeda (pokriće bolničkih i vanbolničkih troškova i njege, troškovi prijevoza, trajni invaliditet, smrt) i materijalnih troškova (gubitak zarade) u slučaju nezgode prigodom biciklističke utrke, događaja ili treninga.
 - naziv i adresa osiguravajućeg društva
 - naziv i adresa osigurane strane
 - trajanje valjanosti police osiguranja
 - zajamčeni iznos
 - područje valjanosti osiguranja.
17. Valjanost osiguranja prema trećoj strani za materijalnu štetu ili tjelesne ozljede nanosene drugima na stazi utrke ili na biciklističkom događaju ili na treningu:
 - naziv i adresa osiguravajućeg društva
 - naziv i adresa osigurane strane
 - trajanje valjanosti police osiguranja
 - zajamčeni iznos
 - područje valjanosti osiguranja.

Stražnja strana (drugi dio)

- 1.1.023** 1. Izjavljujem kako sam svjestan svih razloga zbog kojih mi zatražena licenca ne mora biti izdana.

Obavezujem se da ću bez zadržke vratiti licencu ako dođe do promjene bitnih okolnosti od onih kakve su bile u trenutku podnošenja zahtjeva za izdavanjem licence.

Izjavljujem da tijekom iste godine nisam zatražio licencu od UCI-a ili drugog nacionalnog saveza.

Preuzimam punu odgovornost za predani zahtjev za izdavanje licence i daljnju uporabu izdane licence.

2. Ovime se obvezujem da ću poštovati Statut i pravila UCI-a, kontinentalnih konfederacija i nacionalnih saveza.

Izjavljujem da sam pročitao ili sam imao priliku upoznati se s gore navedenim Statutom i pravilima.

Na biciklističkim natjecanjima ili drugim priredbama sudjelovati ću na lojalan i sportski način.

Pridržavat ću se svih odluka koje donese UCI, te ću svaku žalbu ili osporenje uputiti na odgovarajuće tijelo koje je za to predviđeno pravilima.

Prihvaćam Arbitražni sud za sport (CAS) kao jedino nadležno tijelo za žalbe predviđene UCI pravilima i pod uvjetima utvrđenim ovim propisima, a za ostalo, prema arbitražnom kodeksu CAS-a.

Prihvaćam da možebitni spor s UCI podnesem isključivo Arbitražnom sportskom sudu (CAS).

3. Prihvaćam da ću biti u suglasju i pridržavati se UCI antidoping pravila, kao i svih dokumenata koje je UCI prihvatio vezano na antidoping pravila, te u vezi sa Svjetskim antidoping kodeksom.

U bilo koje doba podvrgnuti ću se testiranju izvan i tijekom natjecanja, kako je određeno UCI antidoping pravilima i vezanim dokumentima. Suglasan sam da su, prema UCI antidoping pravilima, svi od mene prikupljeni uzorci vlasništvo UCI-ja i da ih UCI kao vlasništvo može prenijeti na drugu antidoping organizaciju, te da se isto vlasništvo može prenijeti s druge antidoping organizacije na UCI.

4. Prihvaćam i slažem se da će moji osobni podaci procesuirani nacionalnom savezu u sklopu podnošenja zahtjeva za izdavanje licence, biti proslijeđeni i zadržani u UCI-ju (Švicarska), te se slažem da se takvi podaci koriste u svrhe administracije i upravljanja, uključujući upravljanje rezultata i rangova, kao i u vezi s antidoping aktivnostima i sprječavanjem manipuliranja natjecanjima.

Također se slažem da se kada je to potrebno moji osobni podaci mogu koristiti i/ili prenositi ostalim subjektima poput Svjetske antidoping agencije, nacionalnim antidoping organizacijama, Arbitražnim sportskim sudom, pravosudnim tijelima UCI-ja., nacionalnim i međunarodnim tijelima vlasti koja su nadležna i vezana za sljedeća pitanja:

a. istrage i/ili postupaka u vezi s potencijalnim kršenjima UCI pravila, i

b. bilo kojeg drugog postupka obrade osobnih podataka koji je zakonit i srazmjeran, u kontekstu upravljanja i vođenja biciklizma, i

Svjestan sam da na sljedećoj adresi mogu kontaktirati UCI kako bih iskoristio svoje pravo da zahtijevam pristup, ispravku ili brisanje svojih osobnih podataka:
data.protection@uci.ch.

Forma licence



1.1.024 Licenca treba biti u formatu kreditne kartice.

Treba sadržati slijedeće podatke:

Na prednjoj strani

		<h1>2019</h1>	
			UCI ID Last name(s) First name(s) Nationality Date of birth Gender
Valid until: 31.12.2019	Role Function UCI Category Team	Team Staff Sports Director - Team A	

Na stražnjoj strani

	
Federation ID 12345 National Category Elite Club Club A	
COUNTRY A CYCLING Federation Road www.website.org email@email.com +12 234 567 89 10	
EMERGENCY CONTACT Jack Jones, +11 22 33 44 55	
"I agree to abide and be bound by the UCI Constitution and Regulations, in particular the UCI Anti-Doping Rules. I also recognise the exclusive jurisdiction of the Court of Arbitration for Sport (CAS) in Lausanne, Switzerland, as provided for under the relevant provisions of the UCI Regulations."	

Svi nacionalni savezi moraju napraviti licence koje su materijalno jednake gore prikazanom formatu. Godina izdavanja licence mora biti na poziciji i veličine slova kako je prikazana. Ako Federacija namjerava izdati licence s QR kodom ili bar kodom, za tu namjenu je predviđen prostor na poleđini licence.

Nacionalni savezi mogu umjesto materijalnih licenci izdati elektroničke (npr. kompatibilne s pametnim telefonom). Elektroničke licence moraju imati oblik istovjetan gore opisanom. Nacionalni savezi su odgovorni za valjanost elektroničkih licenci i svih aspekata koji se odnose na sigurnost, u skladu s relevantnim primjenjivim zakonima.

1.1.025 Tekst licence mora biti na francuskom ili engleskom. Pored toga mogu biti i tekstovi na drugim jezicima.

1.1.026 (Članak ukinut 01.01.2018.)

1.1.027 (N) Nacionalni savez utvrđuje je li fotografija na licenci obavezna. Ako nije, nositelj mora uvijek biti u mogućnosti uz licencu predložiti drugi identifikacijski dokument s fotografijom.

Objava podataka

1.1.028 Nacionalni savezi osiguravaju da UCI ID i mjerodavni podaci za kontakt, kao što su adresa i adresa e-pošte svih nositelja licenci budu dostupni UCI-ju, te da su ažurni.

1.1.028 Svaki nacionalni savez dužan je u roku od tjedan dana izvijestiti UCI o identitetu nositelja **bis** licence kojem je licenca povučena, koji je vratio licencu ili licencu nije obnovio.

Stegovne mjere

1.1.029 Prekršaji će biti sankcionirani, kako slijedi:

1) sudjelovanje ili pokušaj sudjelovanja na biciklističkom natjecanju ili događaju nelicencirane osobe:

- zabrana starta

i

- godina dana počeka do mogućnosti stjecanja licence

2) sudjelovanje ili pokušaj sudjelovanja na biciklističkom natjecanju ili događaju bez nošenja licence:

- zabrana starta

i

- novčana kazna 50 do 100

Ostale odredbe

1.1.030 Nacionalni savezi mogu pod uvjetima koje samostalno odrede dati dozvolu da osobe koje povremeno sudjeluju na biciklističkim natjecanjima ne moraju posjedovati nacionalnu godišnju licencu. Isti uvjeti moraju uključivati odredbu obveze pridržavanja UCI i nacionalnih pravila od strane spomenutih osoba, te njihovo odgovarajuće osiguranje tijekom cijelog dana/tijekom svih dana natjecanja.

1.1.031 Članci od 1.1.011 do 1.1.029 ne primjenjuju se na natjecatelje u kategoriji youth (kadeti i mlađi od njih), na koje se odnose pravila nacionalnih saveza .

1.1.032 Nositelj licence čija je licenca povučena zbog suspenzije učinak čiji je ograničen na ozemlje njegova nacionalnog saveza može dobiti privremenu licencu UCI-ja koja je valjana na područjima zemlja svih ostalih UCI članica. Takva privremena dozvola je u svim ostalim područjima pod pravilima tijela koje je nadležno za licencu.

1.1.033 A. Za svjetska, kontinentalna prvenstva i utrke UCI svjetskog kupa, natjecatelja može izabrati samo savez njegove nacionalnosti, bez obzira koji mu je savez izdao licencu. Natjecatelj je podvrgnut propisima i stegovnim postupcima nacionalnog saveza svog državljanstva u svim pitanjima koja se tiču njegovog izbora u nacionalnu ekipu.

Natjecatelj bez državljanstva može biti izabran samo od strane nacionalnog saveza zemlje u kojoj kroz barem pet godina bez prekida ima mjesto boravka.

B. Natjecatelj koji posjeduje nekoliko državljanstava mora se kod prvog zahtjeva za izdavanje licence odlučiti za jedno od njih. Izabrana nacionalnost od tada će biti natjecateljeva nacionalnost kod svih pitanja vezanih uz UCI pravila.

Natjecatelj može od UCI-ja zatražiti promjenu nacionalnosti u slijedećim slučajevima i pod slijedećim okolnostima:

a. ako je zbog bilo kojeg razloga izgubio spomenuto državljanstvo, natjecatelj može izabrati jednu od nacionalnosti koje posjeduje,

b. ako je natjecatelj u vrijeme prvog podnošenja zahtjeva za izdavanje licence bio maloljetan u skladu s odgovarajućim zakonima svog trenutnog državljanstva, natjecatelj može, nakon što postane punoljetan, odabrati drugu nacionalnost koju je imao i prilikom podnošenja prvog zahtjeva za izdavanje licence,

c. ako natjecatelj posjeduje drugo državljanstvo, a bez da su primjenjive odredbe navedene pod a. i b. Promjena državljanstva u ovom slučaju dopustiva je najviše dva puta u karijeri natjecatelja.

Da bi formalizirao promjenu državljanstva, natjecatelj mora pravnim službama UCI-ja poslati sljedeće dokumente:

- Dokaz da posjeduje državljanstva odabrane nacionalnosti (npr. putovnica ili potvrda koju je izdalo ministarstvo, konzulat, veleposlanstvo itd.),
- Službenu izjavu natjecatelja, potpisanu i datiranu, u kojoj izražava izbor nacionalnosti i činjenicu da je kod nastupa svjestan nametnutih ograničenja, ako su ista primjenjiva.

Ako je namjera natjecatelja da promjena nacionalnosti stupi na snagu određenog datuma, dopis mora biti podnesen barem tri mjeseca prije spomenutog datuma.

Kada promjena nacionalnosti stupi na snagu, UCI će o tome izvijestiti natjecatelja i dotične nacionalne saveze.

U slučaju promjene nacionalnosti natjecatelj zadržava bodove koje je prethodno osvojio. Bodovi koje će nadalje osvajati pripisivati će uz novu nacionalnost.

U slučaju navedenom pod slovom c. i pod uvjetom da je natjecatelj već nastupao na barem jednoj utrci navedenoj u paragrafu A (u kategorijama Elite/Do23/Junior), natjecatelj neće moći nastupiti na dvije slijedeće utrke svjetskog i kontinentalnog prvenstva (u kategorijama Elite/Do23/Junior), a nakon potvrde promjene nacionalnosti od strane UCI-ja.

C. Nastup na nacionalnim prvenstvima određen je člankom 1.2.028 ovih Pravila.

D. Određenje države koju natjecatelj može predstavljati na Olimpijskim i Paraolimpijskim igrama uređeno je Olimpijskom poveljom i Priručnikom Međunarodnog paraolimpijskog odbora (IPC).

1.1.033 (Članak ukinut 01.05.2016.)

bis

§2 Kategorije biciklista

Natjecateljski biciklizam

1.1.034 Za sudjelovanje na natjecanjima u Međunarodnom kalendaru natjecateljske su kategorije određene godinama starosti natjecatelja, a što je određeno razlikom između godine u kojoj se natjecanje održava događaja i godine rođenja natjecatelja.

1.1.034 Za sudjelovanje na natjecanjima u Međunarodnom kalendaru i na nacionalnom prvenstvu **bis** natjecatelj je dužan posjedovati UCI ID.

1.1.035 Ne dovodeći u pitanje druge relevantne pravne odredbe, samo natjecatelji stariji od 17 godina kojima je izdana dozvola za neku od dolje navedenih međunarodnih kategorija imaju pravo sudjelovati u natjecanjima iz Međunarodnog kalendara. Ipak, natjecatelji stariji od 16 godina mogu sudjelovati u međunarodnim BMX disciplinama (uključujući BMX Freestyle priredbe) i parabiciklističkim događajima ako im važeće zakonodavstvo to ne priječi.

Muškarci

1.1.036 Mladež (Youth)

Je kategorija natjecatelja starih 16 godina ili manje i pod nadzorom je nacionalnih saveza, osim kako je određeno u članku 1.1.035 za BMX i parabiciklizam.

Juniori (MJ: muškarci juniori)

Ova kategorija sadrži natjecatelje od 17 i 18 godina.

Do23 (MU: muškarci do 23 godine)

Ova kategorija sadrži natjecatelje od 19 do 22 godine.

Elite (ME: muškarci elite)

Ova kategorija sadrži natjecatelje od 23 godine i više.

Veterani (MM: muškarci veterani)

Ova kategorija sadrži natjecatelje od 30 godina i više koji su odabrali ovaj status. Odabir statusa veterana nije moguć članovima ekipa registriranim pri UCI-ju.

Parabiciklist

Ova kategorija sadrži natjecatelje s invaliditetom, kako je utvrđeno UCI funkcionalnim sustavom klasifikacije opisanim u dijelu 16, poglavlje V.

Parabiciklist može ili ne mora iz zdravstvenih i sigurnosnih razloga dobiti dodatnu kategoriju s trenutnog popisa, a s obzirom na utvrđeni postupak integracije. To ovisi o stupnju i prirodi invalidnosti.

Žene

1.1.037 Mladež (Youth)

Je kategorija natjecateljica starih 16 godina ili manje i pod nadzorom je nacionalnih saveza, osim kako je određeno u članku 1.1.035 za BMX i parabiciklizam.

Juniori (WJ: žene juniori)

Ova kategorija sadrži natjecateljice od 17 i 18 godina.

Do23 (MU: žene do 23 godine)

Ova kategorija sadrži natjecateljice od 19 do 22 godine.

Elite (ME: žene elite)

Ova kategorija sadrži natjecateljice od 23 godine i više.

Veterani (MM: žene veterani)

Ova kategorija sadrži natjecateljice od 30 godina i više koje su odabrale ovaj status. Odabir statusa veteranki nije moguć članicama ekipa registriranim pri UCI-ju.

Parabiklistica

Ova kategorija sadrži natjecateljice s invaliditetom, kako je utvrđeno UCI funkcionalnim sustavom klasifikacije opisanim u dijelu 16, poglavlje V.

Parabiklistica može ili ne mora iz zdravstvenih i sigurnosnih razloga dobiti dodatnu kategoriju s trenutnog popisa, a s obzirom na utvrđeni postupak integracije. To ovisi o stupnju i prirodi invalidnosti.

1.1.038 Nazivi kategorija mogu se prilagoditi nacionalnim jezicima shodno jezičnim posebnostima.

Biciklizam za sve

1.1.039 Licenca Biciklizma za sve izdaje se biciklistima koji prakticiraju biciklizam u vidu hobija. Ova licenca omogućava pristup samo događajima Kalendara Biciklizma za sve.

§3 Ekipe

Određenje

1.1.040 Prema ovim Pravilima ekipa je sportska organizacija s ciljem sudjelovanja u biciklističkim natjecanjima, koja uključuje natjecatelje i prateće osobe. Ovisno o kontekstu, termin "ekipa" može se primijeniti na natjecatelje iz ekipe koji sudjeluju na određenom natjecanju.

Ekipe registrirane pri UCI-ju

1.1.041 Sljedeće ekipe su ekipe registrirane pri UCI-ju:
 UCI WorldTeam: vidi članke 2.15.047 i sljedeće.
 UCI profesionalna kontinental ekipa: vidi članke 2.16.001 i sljedeće.
 UCI kontinentalna ekipa i UCI ženska ekipa: vidi članke 2.17.001 i sljedeće.
 UCI MTB ekipa: vidi članke 4.10.001 i sljedeće.
 UCI pistovna ekipa: vidi članke 3.7.001 i sljedeće.
 UCI BMX ekipa: vidi članke 6.8.001 i sljedeće.
 UCI ciklokros ekipa: vidi članke 5.5.001 i sljedeće.

Referenca na UCI u kategorijama gore navedenih ekipa odnosi se samo na činjenicu da je ekipa prema važećim pravilima registrirana pri UCI-ju.

1.1.042 Natjecatelj član ekipe registrirane pri UCI-ju, ma tko on bio, ne može za nastup na utrci preuzeti obveze prema organizatoru, osim ako prethodno nije dobio suglasnost svoje ekipe. Taj će se sporazum smatrati odobrenim ako u roku od deset dana na propisan zahtjev nije zaprimljen odgovor.

Svaki natjecatelj koji prekrši ovaj propis bit će diskvalificiran i novčano kažnjen od 300 do 5000.

1.1.043 Natjecatelj čija je ekipa prijavljena na utrku ne može sudjelovati neovisno od svoje ekipe. Prekršitelj će biti diskvalificiran i novčano kažnjen od 300 do 2000.

Nacionalna ekipa

1.1.044 Nacionalna ekipa je ekipa natjecatelja odabranih od strane nacionalnog saveza i državljanstva nacionalnog saveza.

Regionalna ekipa

1.1.045 Regionalna ekipa je ekipa natjecatelja odabranih od strane nacionalnog saveza prema teritorijalnoj ili drugoj podjeli i sastavljena od natjecatelja koji su licencirani od strane istog nacionalnog saveza, a koji ne pripadaju ekipi registriranoj pri UCI-ju.

Klupska ekipa

1.1.046 Klupska ekipa je ekipa članica nacionalnog saveza. Sastav ekipe određen je pravilima nacionalnog saveza, osim što njezini natjecatelji ne mogu biti članovi ekipe registrirane pri UCI-ju.

§4 Suci (komesari)

1.1.047 Sudac (komesar) je službena osoba imenovana od strane UCI-ja ili nacionalnog saveza s ciljem da osigura provođenje biciklističkog natjecanja u skladu s primjenjivim odredbama pravila.

Takvo imenovanje temelji se na kriterijima koje je utvrdio UCI ili nacionalni savez, ako ih ima, i može se povući po vlastitom nahođenju.

1.1.048 Suci će, pojedinačno i/ili u sastavu sudačkog odbora, brinuti da se specifična pravila utrke, način na koji se utrka vodi i sve relevantne tehničke odredbe strogo pridržavaju primjenjivih odredbi pravilnika.

Suci bilježe kršenja pravilnika i izriču za njih predviđene kazne.

1.1.049 Sudački odbor sastoji se od sudaca imenovanih za nadgledanje određenog biciklističkog događaja.

Odbor zaprima odluke pojedinih sudaca i primjenjuje i/ili potvrđuje izrečene kazne.

1.1.050 Svaki sudac djeluje neutralno i samostalno. Sudac ni na koji način ne može biti uključen u organizaciju utrke. Sudac mora odmah odbiti svoje imenovanje ako je svjestan bilo kojeg razloga koji bi mogao dovesti u pitanje njegovu neutralnost.

1.1.051 Status nacionalnog suca dodjeljuje nacionalni savez nadležan za izdavanje licence dotičnog suca.

Nacionalni savezi u skladu s gore navedenim načelima utvrđuju osposobljenost, status i dužnosti sudaca.

1.1.052 Osim u slučaju kada to odobri UCI, sudac koji nije UCI komesar može djelovati samo u državi svog nacionalnog saveza.

Elite nacionalni komesari

1.1.052 Status elite nacionalnog komesara UCI dodjeljuje u disciplinama koje odredi osobama koje su **bis** uspješno završile tečaj kojeg je odobrio UCI i kojeg je održao instruktor kojeg je imenovao UCI. Ova kvalifikacija uvjetna za kandidate za kvalifikaciju međunarodnog UCI komesara u granama: cesta, pista, brdski biciklizam i BMX.

Za primitak u selekcijski postupak za stjecanje statusa elitnog nacionalnog komesara, kandidat mora ispunjavati sljedeće uvjete:

- biti licencirani sudac nacionalnog saveza člana UCI,
- biti predložen od strane istog nacionalnog saveza,
- kvalitetno poznavati jezik tečaja (francuski, engleski ili španjolski).

UCI međunarodni komesari

1.1.053 Status međunarodnog UCI komesara UCI dodjeljuje osobama koje su položile ispit i praktičnu procjenu koja je navedena u članku 1.1.058.

1.1.054 Za ulazak u selekcijsku proceduru za stjecanje statusa međunarodnog UCI komesara osoba mora ispunjavati sljedeće uvjete:

1. biti nacionalni sudac, odnosno vlasnik licence elite nacionalnog komesara nacionalnog saveza člana UCI,
2. biti predložen od strane istog nacionalnog saveza. Saveza treba podnijeti zahtjev kojeg će ovjeriti predsjednik ili osoba ovlaštena od predsjednika, koji sadrži sljedeću dokumentaciju:
 - kopiju službenog identifikacijskog dokumenta (putovnice, itd.) koja pokazuje da je osoba stara između 25 i 50 godina u godini UCI selekcije,
 - za discipline cesta, pista, brdski biciklizam i BMX: imati status elitnog nacionalnog komesara koji je stečen nakon uspješno završenog tečaja elitnog nacionalnog komesara, kojeg je odobrio UCI, a proveo predavač kojeg je imenovao UCI,
 - dokaz da je dvije godine prije izbora aktivno sudio kao nacionalni, odnosno elitni nacionalni komesar,
3. izvrsno poznavati UCI pravila,
4. kvalitetno poznavati službeni jezik tečaja, koji je jedan od dva službena UCI jezika (francuski ili engleski).

Konačni odabir kandidata pod odlukom je UCI-ja na temelju potreba, dobivenih dokumenata, raspoloživih mjesta. Za tečaj se mogu utvrditi dodatni posebni kriteriji.

Kandidatu koji da lažnu izjavu biti će onemogućen pristup svakom daljnjem tečaju ili ispitu. Ako je primjenjivo, oduzet će mu se naslov međunarodnog komesara.

1.1.055 (Članak ukinut 01.01.2017.)

Obuka

1.1.056 Obuka će se provoditi na teoretskom poznavanju pravila i praktičnoj primjeni na terenu.

1.1.057 Nastava i ispit održati će se posebno za svaku vrstu programa.

Sadržaj programa za svaki tečaj obuhvaća opći dio zajednički za sve discipline i poseban dio specifičan za svaku disciplinu/granu:

Opći dio:

- UCI statut (općenito)
- opća organizacija biciklizma kao sporta
- svjetska prvenstva
- kontinentalna prvenstva
- Olimpijske i Paraolimpijske igre (za olimpijske discipline)
- disciplina i postupci
- sportska sigurnost i uvjeti
- antidoping kontrole (općenito)
- psihološki aspekti i etika pozicije međunarodnog komesara

Discipline/grane

- cesta
- pista
- brdski biciklizam

- ciklokros
- BMX
- BMX Freestyle
- trial
- ciklomet
- umjetnički biciklizam
- parabiciklizam

1.1.058 UCI za svaki tečaj određuje ispitne zahtjeve i standarde. Ispit sadrži teoretski dio (pismeni i usmeni) i praktični dio. U slučaju neuspjeha kandidatu će se omogućiti ponovljeno polaganje ispita, u skladu sa zahtjevima iz članka 1.1.054. Dva neuspjeha u istoj disciplini rezultirat će isključenjem za ispite iz te discipline.

1.1.059 U roku od 24 mjeseca nakon polaganja teoretskog ispita za međunarodnog komesara kandidat mora na međunarodnom natjecanju položiti praktični ispit. UCI će procijeniti kandidata. U slučaju neuspjeha kandidat će samo jednom moći ponovo polagati praktični ispit.

1.1.060 (Članak ukinut 01.01.2017.)

1.1.061 Međunarodni se komesari povremeno ocjenjuju kako bi se jamčilo da ispunjavaju potrebnu razinu kvalificiranosti, te da bi zadržali status.

Komesari su pozvani redovito pohađati seminare za osposobljavanje i usavršavanje vještina. Ovi seminari završavaju ocjenom stručnosti.

Komesari se ocjenjuju pismeno, usmeno ili u praksi na nekom događaju.

Seminare za osposobljavanje i usavršavanje vještina, kao i procjene, vode UCI imenovani tutori i procjenitelji.

Komesari koji se neće odazvati seminaru za osposobljavanje i usavršavanje ili za koje se smatra da ne posjeduju potrebnu razinu vještina, UCI dalje neće nominirati.

Ako je potrebno, oduzeti će im se kvalifikacija međunarodnog UCI komesara.

1.1.061 bis (Članak ukinut 01.01.2017.)

Status

1.1.062 Međunarodni UCI komesar može obavljati dužnost u najviše dvije discipline. Izuzetno, cestovni i pistovni komesari istodobno mogu obavljati dužnosti i u parabiciklizmu. UCI međunarodni komesar ne može istovremeno:

- biti nositelj licence natjecatelja ekipe registrirane pri UCI-ju ili biti član nacionalne ekipe,
- obavljati bilo kakvu tehničku dužnost (pomoćnik ekipe, mehaničar, medicinski tehničar, vođe ekipe itd.) za nacionalni savez ili ekipu registriranu pri UCI-ju.
- obavljati dužnost predsjednika ili potpredsjednika u nacionalnom savezu ili kontinentalnom savezu. UCI međunarodni komesar ni u kojem slučaju ne može obavljati neku drugu ulogu na međunarodnom natjecanju.

Međunarodni se komesari povremeno ocjenjuju kako bi se jamčilo da ispunjavaju potrebnu razinu kvalificiranosti, te da bi zadržali status.

1.1.063 Članovi UCI Izvršnog odbora kao i UCI zaposlenici ne mogu djelovati kao međunarodni komesari.

1.1.064 Aktivna dužnost međunarodnog komesara završava 31. prosinca godine u kojoj navršava 70 godina.

Za biciklizam u zatvorenom dužnost međunarodnog komesara završava 31. prosinca godine u kojoj navršava 65 godina.

- 1.1.065** Kod nominacija na međunarodne utrke od strane UCI-ja, međunarodni komesari podložni su UCI-jevoj Stegovnoj komisiji.
- 1.1.066** Međunarodni komesari, i kada ne djeluju u tom statusu, uvijek se moraju pridržavati UCI pravila, Kodeksa ponašanja za komesare, i ne smiju u vezi biciklizma kao sporta ili UCI-ja imati predrasude po materijalnoj ili moralnoj osnovi.
- 1.1.067** Svaki prekršaj članka 1.1.066 može biti upućen Disciplinskoj komisiji UCI-ja koja može izreći suspenziju do 12 mjeseci, oduzimanje statusa međunarodnog UCI komesara, kao i bilo koju drugu stegovnu mjeru predviđenu u poglavlju XII UCI pravila.
- 1.1.068** (Članak ukinut 01.01.2017.)

Poslanje

- 1.1.069** Status UCI međunarodnog komesara ne treba sam po sebi jamčiti njegovo pravo na poslanje.
- 1.1.070** UCI i/ili nacionalni savez imenuju komesare s ciljem nadzora utrka u međunarodnom kalendaru, a kako je naznačeno u članku 1.2.116.
Članove sudačkog odbora na kontinentalnim prvenstvima određuje kontinentalna konfederacija.
- 1.1.071** Međunarodnog komesara, ako ga ne imenuje UCI, nacionalna federacija može imenovati za dužnost u svojoj zemlji imenovati njegov nacionalni savez.
- 1.1.072** Međunarodni komesar UCI ne može prihvatiti poslanstvo u inozemstvu bez pristanka svog nacionalnog saveza i UCI-ja, osim kada ga imenuje UCI. U slučaju suđenja utrke u inozemstvu bez pristanka UCI-ja mogu se primijeniti mjere navedene u članku 1.1.066.
- 1.1.073** Međunarodnim komesarima koje je na dužnost imenovao UCI imaju pravo na naknadu troškova u iznosu koje će odredi Izvršni odbor UCI-a.
- 1.1.074** Međunarodni komesari imenovani od strane UCI-ja ili nacionalnog saveza na utrku u disciplini u kojoj ima status, kako je detaljno opisano u članku 1.2.116, trebaju nositi službene odore koje će im UCI osigurati. Takve odore mogu se nositi samo za vrijeme takvih poslanstava.
- 1.1.074** Nacionalni komesari i elite nacionalni komesari nosit će službenu odoru koju za dotičnu **bis** disciplinu osigurava nacionalni savez. UCI logotip ne smije se nalaziti na takvim odorama.

§5 Sportski direktori

- 1.1.075** Svaka ekipa, s izuzetkom regionalnih i klupskih, mora odrediti jednu osobu kao sportskog direktora.
Ako u ekipi više osoba ima status sportskog direktora, ekipa treba odrediti jednu osobu sa statusom glavnog sportskog direktora, a ostali će imati status pomoćnika sportskog direktora. Ne dovodeći u pitanje odredbe članka 1.1.077, odredbe ovog odjeljka primjenjuju se na glavnog sportskog direktora.

1.1.076 Ekipe ne smije biti registrirana pri UCI-ju niti priznata kao nacionalna ekipa ako nije imenovan vođa ekipe (team manager).

Nijedna ekipa ne može nastupati na natjecanjima međunarodnog kalendara ako nije imenovala vođu ekipe.

1.1.077 Sportski direktori mora posjedovati odgovarajuću licencu.

Sportski direktori i pomoćnik sportskog direktora UCI WorldTeama i UCI profesionalne kontinentalne ekipe također moraju uspješno položiti UCI ispit. Ako to ne urade, ne mogu se registrirati kao takvi pri UCI-ju, ne dovodeći u pitanje sljedeće stavke.

Sportski direktori i pomoćnici sportskih direktora UCI Women's World teams također moraju položiti UCI ispit da bi se od sezone 2020. godine mogli registrirati.

Sportski direktori i pomoćnici sportskih direktora koji se kao takvi prvi puta žele registrirati moraju godinu dana prije nego što preuzmu ulogu položiti ispit.

Ako sportski direktor ili pomoćni sportski direktor ne položi ispit, mogu ostati registriran, ali moraju u sljedećem navratu položiti ispit kako bi se ponovo mogli registrirati. U slučaju daljnjeg neuspjeha, ova se osoba može registrirati samo nakon uspješno položenog ispita.

1.1.078 Pored dužnosti i odgovornosti koje su određena pravilima, vođa ekipe je odgovoran za organizaciju sportskih aktivnosti, te za društvene i ljudske uvjete u kojima se vozači bave biciklističkim sportom.

1.1.079 Vođa ekipe treba se neprestano i sustavno truditi na sve moguće načine poboljšati društvene i općeljudske uvjete te zaštititi zdravlje i sigurnost vozača ekipe.

1.1.080 Vođa ekipe treba osigurati da se svi članovi ekipe ili svi koji rade za ekipu ponašaju u skladu s pravilima.

Vođa ekipe mora biti primjer drugima.

1.1.081 Vođa ekipe mora osigurati stručnu pomoć u sljedećim područjima: zdravlje, postupanje u skladu s člankom 13.3.001 i oprema.

Mora osigurati da se pomoć pruža od strane kvalificiranih osoba i, ako je potrebno, od strane nositelja licence u skladu s propisima.

1.1.082 Vođa ekipe osigurava da su zadaće na odgovarajući način podijeljene između svih osoba spomenutih u članku 1.1.080., uz izuzetak natjecatelja. Zadaci za svaku osobu moraju biti jasno određeni i u skladu s propisima. Osobe s titulama moraju biti poimenično navedene. Podjela zadataka mora biti u pisanom obliku. Preslika se daje svim osobama spomenutim u 1.1.080. Preslika se također podnosi nacionalnom savezu. Ekipe registrirane pri UCI-ju i nacionalne ekipe također dostavljaju primjerak UCI-ju.

1.1.083 Vođa ekipe treba s osobama navedenim u članku 1.1.080 s vremena na vrijeme razgovarati o društvenim i općeljudskim uvjetima, opremi, opasnostima u biciklizmu te rasporedu natjecanja svakog natjecatelja. O svakom razgovoru treba napraviti izvješće. Po zahtjevu nacionalnog saveza ili UCI-a treba dostaviti presliku takvog izvješća.

1.1.084 Vođa ekipe koji je propustio provesti obaveze ovih odredaba biti će kažnjen suspenzijom od 8 dana do 10 godina i/ili kaznom od 500 do 10.000 CHF. U slučaju propusta ponovljenog u razdoblju do dvije godine vođa ekipe će biti suspendiran na razdoblje od barem 6 mjeseci do doživotne suspenzije te kažnjen s 1000 do 20.000 CHF.

1.1.085 Osoba ili ekipa koji ne poštuje podjelu zadataka prema članku 1.1.082. bit će kažnjena suspenzijom između jednog mjeseca i jedne godine i/ili novčanom kaznom u iznosu od 750

do 10 000 CHF. Ako se prekršaj ponovi je u roku od dvije godine, kaznit će se suspenzijom najmanje šest mjeseci ili trajnom suspenzijom, te novčanom kaznom u iznosu od 1500 do 20.000 CHF.

1.1.086 Vođa ekipe odgovara za prekršaje koje su počinile osobe navedene u članku 1.1.080. i biti će kažnjen za predmetne prekršaje u skladu s pravilima, osim ako može dokazati da kršenje nije uzrokovano njegovom nepažnjom, te da ni na koji način nije podržao prekršaj.

§6 Tehnički delegat

1.1.087 UCI za bilo koje biciklističko natjecanje može imenovati tehničkog delegata. Uloga tehničkog delegata određena je u odgovarajućim propisima za svaku granu/disciplinu.

§7 Ostalo

Klađenje

1.1.088 Osoba podložna UCI pravilima ne može sudjelovati u organizaciji klađenja na biciklističkim natjecanjima. Posebno je zabranjeno:

- imati izravne ili neizravne financijske interese u aktivnostima klađenja ukoliko se takva aktivnost klađenja odnosi na biciklizam,
- sudjelovati ili pomagati u utvrđivanju koeficijenata za klađenje koji se odnose na biciklističko natjecanje.

Uz to nositelju licence zabranjeno je kladiti se ili dogovarati plaćanje uloga s trećom osobom kod sljedećih natjecanja:

- a) utrkama u kojima njegova ekipa može sudjelovati ili u je s njom u vezi izravno uključen na drugi način,
- b) na svim nacionalnim, kontinentalnim i svjetskim prvenstvima u grani biciklizma/disciplini u kojoj je uključen, i
- c) u svim multisportskim događajima u kojima sudjeluje u odnosu na koji je inače uključen.

Kršenje ovog članka može se kazniti novčanom kaznom od 2 000 CHF do 200 000 CHF i/ili suspenzijom od 8 dana do 1 godine. Kršenja prvog stavka ovog članka od strane organizatora može se sankcionirati oduzimanjem licence organizatora.

Sponzoriranje

1.1.089 Bez obzira na zakonske odredbe koje bi se mogle primijeniti, nijedna marka duhana, alkoholnih pića, pornografskih proizvoda ili bilo kojeg drugog proizvoda koji može naštetiti slici UCI-ja ili biciklističkog sporta općenito ne smije izravno ili neizravno biti povezan s vlasnikom licence, UCI ekipom nacionalnim ili međunarodnim biciklističkim natjecanjem.

U ovom se članku alkoholno piće smatra ono sa sadržajem alkohola od 15% ili više.

1.1.090 1. Sponzorstvo kladionica (uključujući nacionalne lutrije) zabranjeno je ako kladionica posjeduje dionice u bilo kojoj mjeri ili bilo kakve ugovorne aranžmane koji joj daju pravo da izravno ili indirektno sudjeluje u upravljanju ili odlučivanju organizatora, ekipe ili dotičnog nositelja licence, osim ako se kladionica suzdržava od organiziranja klađenja u vezi s događajima dotičnog organizatora ili u vezi s događajima u kojima sudjeluje ekipa ili dotični nositelj licence, i

2. U svim ostalim slučajevima sponzorstvo od strane kladionica dozvoljeno je pod uvjetom da se sponzor pridržava popisa autoriziranih oklada koje je sastavio Izvršni odbor UCI-ja, a objavljen u Prilogu A ovog dijela UCI pravila. Stoga je zabranjeno biti sponzoriran od

kladionica koja organiziraju klađenja za natjecanja koja nisu na navedenom popisu i/ili vrstama klađenja koja nisu navedena na listi.

3. Pored toga, svaki organizator, ekipa ili nositelj licence koji želi biti sponzoriran od strane kladionice treba:

- osigurati da je operator klađenja povezan s jednim ili više nadležnih državnih tijela za nadzor i regulaciju sportskog klađenja, i ima odobrenje za organiziranje klađenja u skladu s definicijama Konvencije Vijeća Europe o upravljanju sportskim natjecanjima. U slučaju nepostojanja tijela za nadgledanje nadzora sportskog klađenja u zemlji ili zemljama u kojima operator klađenja djeluje, UCI može odobriti takvo sponzorstvo pod uvjetom da je operator klađenja ugovorno pridružen nadzornoj agenciji koju je odobrio UCI i koja pristaje UCI-ju pružiti izvješća o atipičnim ili sumnjivim klađenjima.

- osigurati da bilo koji takav sponzorski ugovor eksplicitno zabranjuje kladionici da i) prikuplja insajderske podatke i/ili sve druge podatke koji bi se mogli upotrijebiti za manipulaciju biciklističkim natjecanjem i ii) sudjelovati u bilo kojoj sportskoj odluci.

4. Organizator, ekipa ili nositelj licence koji želi biti sponzoriran od strane kladioničke tvrtke dužni su zajedno sa zahtjevom za registraciju pred UCI ili nacionalnom federacijom dostaviti dokumentaciju kojom se utvrđuje sukladnost s gornjim uvjetima, ako je primjenjivo, i kako je utvrđeno primjenjivim odredbama. U slučaju da je organizator, ekipa ili nositelj licence već registriran u trenutku kada želi dobiti sponzorstvo od strane kladioničarskog operatera, dokumentacija se mora bez odlaganja predati na odobrenje UCI ili nacionalnom savezu, a u svakom slučaju najkasnije dva mjeseca prije događaja tijekom kojeg organizator, ekipa ili nositelj licence želi omogućiti vidljivost operatera klađenja.

1.1.091 Kršenja članaka 1.1.089 i 1.1.090 mogu se sankcionirati na sljedeći način:

- odbijen start i/ili novčana kazna od 1 000 do CHF do 25.000 za nositelja licence (samo članak 1.1.089),
- odbijanje registracije ili povlačenje registracije, zabrana starta i/ili novčana kazna od 5.000 do 500.000 za ekipu,
- odbijanje uvrštenja ili uklanjanje iz kalendara i/ili novčana kazna od 5000 do 500.000 CHF za organizatora.

Poglavlje II UTRKE

Odjeljak 1. Administrativne odredbe

§1 Kalendar

1.2.001 Kalendar je kronološki popis biciklističkih utrka po disciplinama, kategorijama i/ili spolu. Postupak dodjele licence organizatorima trenutno nije uređen.

1.2.002 Kalendar se izrađuje za slijedeće grane/discipline

1. cesta
2. pista
3. brdski biciklizam
4. ciklokros
5. BMX i BMX slobodnog stila
6. trial
7. biciklizam u zatvorenom (ciklomet i umjetnički biciklizam)
8. biciklizam za sve
9. parabiciklizam

1.2.003 Kalendar se priprema godišnje, za kalendarsku godinu ili sezonu.

1.2.004 Za svaku granu/disciplinu pripremaju se svjetski kalendari, kontinentalni kalendari i nacionalni kalendari.

Međunarodni kalendar uključuje svjetske kalendare i kontinentalne kalendare.

Međunarodna utrka je ona koja je uključena u svjetski ili kontinentalni kalendar.

Nacionalna utrka je uključena u nacionalni kalendar.

1.2.005 S izuzetkom za utrke UCI WorldToura, svjetske i kontinentalne kalendare određuje Izvršni odbor UCI-ja na prijedlog kontinentalnih konfederacija za natjecanja u njihovoj nadležnosti.

Kalendar UCI WorldToura određuje Professional Cycling Council, u skladu s odredbama koje se tiču UCI WorldToura u Poglavlju 2, 15. dio.

1.2.006 Organizatori svake godine prijavljuju utrke svojim nacionalnim federacijama s ciljem uvrštenja u svjetski ili kontinentalni kalendar.

Podnošenjem prijave organizator se obvezuje poštivati UCI statut i pravila.

Organizator ciklokros, brdsko biciklističkih i BMX natjecanja koja su registrirana u nacionalnom kalendaru, a u kojem su sudjelovali natjecatelji tri ili više stranih saveza, dva strana saveza na pistovnim, trial ili biciklizmu u zatvorenom, mora zatražiti uvrštenje sljedećeg izdanja svog natjecanja u međunarodni kalendar. Takva utrka ne smije se uključiti u nacionalni kalendar, osim ako uvrštenje iste nije odbijeno u međunarodnom kalendaru.

Organizator parabiciklističkog natjecanja koje je registrirano u nacionalnom kalendaru u kojem su sudjelovali vozači mnogih stranih saveza, u skladu s člankom 16.18.003, mora zatražiti uvrštenje sljedećeg izdanja svog natjecanja u međunarodni kalendar.

Što se tiče cestovnih utrka, nacionalni savezi dostavljaju prijave za uključivanje UCI-u s kopijom svojoj kontinentalnoj konfederaciji najkasnije 1. srpnja godine koja prethodi onoj za koju je traženo uvrštenje.

Za biciklizam u zatvorenom, parabiciklizam na cesti i biciklizam za sve rok je 1. srpnja.

Za brdski biciklizam, BMX, BMX slobodnog stila i trial, ovaj je datum posljednji petak u srpnju, a za pistu, parabiciklizam na pisti i ciklokros, krajnji rok je 15. prosinca.

Prijava od strane nacionalnih saveza mora biti podnesena prema uputama UCI-jeve uprave i u svakom slučaju treba potvrđivati opredjeljenje organizatora da će se pridržavati Statuta i UCI pravila.

Ako se utrka održava na teritoriju više zemalja, utrka će biti uvrštena u kalendar samo uz suglasnost saveza svake dotične države.

Ako savez ne odašalje zahtjev za uvrštenje u kalendar, organizator utrke može se izravno obratiti UCI-ju.

1.2.007 Nacrte kontinentalnih kalendara UCI šalje odgovarajućim kontinentalnim konfederacijama koje mogu u roku od 30 dana od slanja nacrta poslati svoja mišljenja o istima.

Kontinentalne konfederacije kod objave svojih kontinentalnih kalendara u iste uključuju utrke svjetskog kalendara koje se održavaju na njihovim teritorijima.

1.2.008 Nacionalne kalendare pripremaju nadležni nacionalni savezi.

Kod objave nacionalnih kalendara savezi u iste uključuju utrke međunarodnih kalendara koje se održavaju u njihovim zemljama.

1.2.009 Kod prvog traženja za uvrštenje utrke u međunarodni kalendar organizator treba dostaviti dokumentaciju koja uključuje barem sljedeće informacije:

- vrsta utrke (grana, disciplinu, format),
- opis staze koja uključuje ukupnu duljinu (km) i, ako je primjenjivo, dužinu etapa i krugova,
- vrstu i broj ekipa koje će sudjelovati i/ili ciljane kategorije natjecatelja,
- financijske aspekte (nagrade, putni troškovi i dnevnice),
- reference koje se odnose na organizaciju.

Za cestovni kalendar dokumentacija mora biti dostavljena UCI-ju najkasnije tri mjeseca prije sastanka Izvršnog odbora UCI-ja na kojem se dovršava kalendar (općenito, 25. lipnja). Za ostale discipline dokumentaciju je potrebno dostaviti UCI-j najkasnije kao i za rok za prijavu koji je utvrđen u članku 1.2.006.

1.2.010 (Članak ukinut 01.01.2015.)

1.2.011 Ako se dokumentacija prihvati utrka se probno registrira u prvoj godini, datuma koji je u skladu s postojećim kalendarima. Utrka može biti nadgledana od strane UCI delegata na trošak organizatora.

1.2.012 Uvrštenje utrke u međunarodni kalendar može podlijegati plaćanju naknade koja se naziva kalendarska naknada, čiji iznos godišnje utvrđuje Izvršni odbor UCI-ja.

Ukupni iznos naknade organizator mora uplatiti UCI-ju najkasnije dva mjeseca nakon sastanka Izvršnog odbora UCI-ja na kojem je odobren kalendar za predmetnu granu. Prethodno navedeni termin je rok do kojeg mora biti izvršena uplata UCI-ju.

U slučaju kašnjenja, automatski se primjenjuje kazna od 100 CHF za svaki započeti mjesec.

Uključivanje utrke u slijedeći kalendar bit će odbijeno ako naknada, kao i kazna nisu uplaćene mjesec dana prije sastanka Izvršnog odbora UCI-ja na kojem je usvojen predmetni kalendar.

Nadalje, uvrštenje utrke bit će odbijeno ako nije uplaćena kotizacija za prijašnje utrke ili ako organizator ne izvrši svoje financijske obveze u odnosu na UCI. Ova se mjera primjenjuje i na novog organizatora utrke i općenito na organizatora i/ili utrke za koje Izvršni odbor UCI-ja smatra nasljednikom drugog organizatora utrke ili druge utrke.

1.2.013 O odbijanju uvrštenja zahtjeva u međunarodni kalendar odlučuje Izvršni odbor UCI-ja.

Organizatoru će biti dopušteno iznijeti svoj slučaj. Ako organizator nije imao priliku obraniti svoj zahtjev, može podnijeti žalbu Arbitražnom odboru UCI-a. Odluka Arbitražnog odbora je konačna i ne podliježe žalbi.

1.2.014 Svaka promjena datuma na zahtjev nacionalnog saveza organizatora natjecanja koje je uključeno u međunarodni kalendar prethodnom treba biti odobren od strane UCI-ja ili, za UCI WorldTour utrku, od strane Professional Cycling Councila. Ako dođe do promjene datuma ili

ako se događaj otkaže, organizator je dužan platiti taksu čiji iznos svake godine utvrđuje Izvršni odbor UCI-ja, a za koju se može od Arbitražnog odbora tražiti povrat. Odluka Arbitražnog odbora je konačna i ne podliježe žalbi.

§2 Nazivi utrka

1.2.015 Organizator natjecanje ne može nazivati drugačijim nazivom od onog koji je naveden u kalendaru.

1.2.016 Nacionalni savez i UCI mogu tražiti promjenu naziva utrke, na primjer da se izbjegne zamjena s nekom drugom utrkom.

1.2.017 Nijedna utrka ne može biti imenovana kao nacionalni, regionalni, kontinentalni, svjetski, kup ili prvenstvo, osim u slučajevima koji su izričito predviđeni UCI pravilima ili ako prethodno UCI ili nadležni nacionalni savez nisu izdali prethodno i izričito odobrenje, a s obzirom na utrke u svom nacionalnom kalendaru.

1.2.018 Organizatori moraju izbjegavati stvaranje utiska nepostojećeg statusa utrke.

§3 Zabranjene utrke

1.2.019 Niti jedan vlasnik licence ne smije sudjelovati u događaju koji nije uključen u nacionalni, kontinentalni ili svjetski kalendar ili koji nacionalna federacija, kontinentalna konfederacija ili UCI nisu priznali.

Ovisno o okolnostima, nacionalni savez i UCI mogu odobriti posebne iznimke za pojedine utrke ili događaje koji se održavaju u svojoj zemlji.

Pojedine utrke ili događaji mogu biti:

- događanja koja se povremeno organiziraju i koja ne pripadaju organiziranom sportskom pokretu;
- događaji čiji format nije obuhvaćen UCI pravilima.

Svaki nacionalni savez koji namjerava dati posebnu iznimku mora svoj obrazloženi zahtjev podnijeti UCI-ju na početku sezone, i to najmanje dva mjeseca prije istog događaja. Odluka UCI u tom pogledu je konačna i ne može biti predmet žalbe.

1.2.020 Nositelji licence ne mogu sudjelovati u aktivnostima suspendiranog nacionalnog saveza, osim u slučaju određenom člankom 18.2 UCI statuta.

1.2.021 U slučaju kršenja odredbi članaka 1.2.019 ili 1.2.020, vlasnik licence će biti podložan jednomjesečnoj suspenziji i novčanoj kazni od 50 do 100.

§4 Pristup utrkama

1.2.022 Niti jedan suspendirani nositelj licence ne smije biti primljen na utрку ili u zonu utrke koja nije dostupna javnosti.

Svatko tko svjesno angažira ili dopusti nastup na utrci suspendiranom natjecatelju, kaznit će se novčanom kaznom u iznosu od 2.000 do 10.000.

1.2.023 Organizator će dati akreditaciju i slobodan pristup članovima tijela svog nacionalnog saveza i UCI-ja.

Putne dozvole

1.2.023 Organizator i nacionalni savez moraju pružiti podršku ekipi ili natjecatelju koji pozvanom na **bis** nastup (a kome je dostavljen obrazac za prijavu u skladu s člankom 1.2.049) u vezi s bilo kojih potrebnih putnih dozvola, ako iste postoje.

§5 Odobrenja

1.2.024 Rezultat svake utrke treba biti u što kraćem roku nakon završetka natjecanja odobren od strane nacionalnog saveza organizatora.

1.2.025 Prije nego se odobre rezultati nacionalni savezi moraju biti apsolutno sigurni da su isti nesporni.

§6 Plasmani i kupovi

1.2.026 Nacionalnim savezima, njihovim članicama i nositeljima licenci, i općenito svim tijelima koja su im odgovorna zabranjeno je aktivno ili pasivno sudjelovanje u bilo kojem pojedinačnom ili ekipnom plasmanu koji se temelji na rezultatima utrka u međunarodnom kalendaru, osim onih koje je ustrojio UCI ili dao izričitu dozvolu za iste.

Natjecanje koje organizira organizator koji ne poštuje prethodni stavak brisati će se slijedeće godine iz međunarodnog kalendara.

Ovakve klasifikacije za brdsko biciklističke ili ciklokros utrke ne mogu uključivati više od osam natjecanja.

§7 Nacionalna prvenstva

1.2.027 Nacionalna se prvenstva održavaju prema UCI pravilima.

1.2.028 Sudjelovanje na nacionalnim prvenstvima reguliraju nadležni nacionalni savezi. Samo natjecatelji koji imaju državljanstvo zemlje u smislu ovih propisa mogu se natjecati za naslov nacionalnog prvaka i odgovarajuće bodove. Natjecatelj se ne može natjecati za naslov nacionalnog prvaka i odgovarajuće bodove za više država tijekom iste sezone.

Ako nacionalni savez organizira zaseban događaj za dodjelu naslova nacionalnog prvaka u određenoj kategoriji, natjecatelji u jednoj kategoriji ne mogu sudjelovati na nacionalnom prvenstvu u drugoj kategoriji. Iznimno, ako nacionalni savez organizira odvojena natjecanja za dodjelu titule nacionalnog prvaka Elite i Do23, nacionalni savez može odrediti da su natjecatelji Do23 ovlašteni nastupiti na oba natjecanja.

Najviše tri nacionalna saveza mogu organizirati svoje nacionalno prvenstvo kao zajednički događaj.

Termini nacionalnih prvenstava

1.2.029 Nacionalno cestovno prvenstvo organizirat će se tijekom posljednjeg punog tjedna u lipnju. Sve rezultate s prvenstva UCI mora primiti e-poštom najkasnije dva dana nakon posljednjeg dana događaja. Nijedan rezultat primljen nakon tog razdoblja neće se uzeti u obzir za UCI klasifikaciju. UCI dodijeljeni bodovi bit će uključeni u rang za tjedan nakon primitka rezultata.

Nacionalno prvenstvo u ciklo-krosu održat će se na datum koji utvrdi Izvšni odbor.

Nacionalno prvenstvo u brdskom biciklizmu, u olimpijskom krosu (XCO) održat će se 29. vikenda u godini.

Nacionalno BMX prvenstvo održati će se prvog vikenda u srpnju.

Nacionalno prvenstvo u trialu održat će se posljednjeg vikenda u lipnju. Ipak, moguće ga je održati zajedno s nacionalnim prvenstvom u brdskom biciklizmu, 29. vikenda u godini.

Nacionalno prvenstvo u biciklizmu u zatvorenom trebalo bi se održati četiri tjedna prije svjetskog prvenstva.

UCI može odobriti izuzetke za južnu hemisferu ili za slučaje više sile.

Što se tiče izračuna UCI ranga, nacionalna prvenstva koja su održana prije ili nakon obaveznog datuma smatrati će se da su održana na obavezni datum, osim kod cestovnog biciklizma.

1.2.030 (Članak ukinut 01.01.2019.)

1.2.030 (Članak ukinut 01.01.2019.)

Bis

Odjeljak 2. Organizacija natjecanja

§1 Organizatori

1.2.031 Organizator biciklističkog natjecanja treba kao takav biti licenciran. Treba biti nositelj licence nacionalnog saveza zemlje u kojoj se utrka održava.

1.2.032 Organizator je u potpunosti i isključivo odgovoran za organizaciju svoje utrke, u pogledu poštivanja UCI pravila, kao i poštivanja administrativnih, financijskih i pravnih aspekata.

Na organizatoru je isključiva odgovornost u odnosu prema vlastima, natjecateljima, sudionicima, službenim osobama i gledateljima.

Organizator je odgovoran za financijske obveze naslijeđenih iz prethodnih natjecanja kada je događaj organizirala treća osoba ili natjecanja za koje ga Izvršni odbor UCI-ja smatra sljednikom, odnosno ako se radi o UCI WorldTour utrci, od strane Professional Cycling Council.

1.2.033 Nadzor provođenja utrke od strane UCI-ja, nacionalnih saveza i komesara tiče se samo sportskih uvjeta, a isključivo na organizatoru je odgovornost za kvalitetu i sigurnost organizacije i objekata.

1.2.034 Organizator je dužan sklopiti osiguranje koje pokriva sve rizike povezane s održavanjem njegove utrke. Ovo osiguranje mora imenovati UCI kao zajednički osiguranu stranu i pokrivati zahtjeve koji se u vezi s natjecanjem mogu pokrenuti protiv UCI-ja.

1.2.035 Organizator treba poduzeti sve potrebne zaštitne mjere koje oprez nalaže.

Organizator treba osigurati održavanje utrke pod najboljim materijalnim uvjetima za sve zainteresirane strane, natjecatelje, pratitelje, službene osobe, komesare, novinare,

sigurnosne službe, medicinske službe, sponzore, javnost itd.

Ako nije drugačije navedeno, organizator mora osigurati svu opremu potrebnu za organizaciju događaja, uključujući opremu za mjerenje vremena.

1.2.036 Organizator treba s raspoloživim sredstvima težiti ostvariti što bolju organizaciju.

§2 Dozvola za organizaciju natjecanja

1.2.037 Biciiklistička utrka može biti organizirana samo ako je uključena u nacionalni, kontinentalni ili svjetski kalendar.

Uvrštenje utrke u kalendar znači da je njezin organizator dobio dozvolu, ali ne znači da UCI ili nacionalni savez koji ju je registrirao preuzima odgovornost za istu.

1.2.038 Pored toga organizator treba prethodno ishoditi sve administrativne dozvole prema zakonima i propisima zemlje u kojoj se natjecanje održava.

1.2.039 Organizator će u roku kojeg odredi njegov nacionalni savez dostaviti tehničku dokumentaciju o utrci, a koja sadrži barem sljedeće podatke (ako je primjenjivo):

- specifična pravila utrke; ova pravila se ne smiju objavljivati u programu utrke dok ih ne odobri nacionalni savez,
- program i raspored natjecanja,
- pozvani natjecatelji (kategorije natjecatelja, ekipe itd.),
- postupak prijave na utrku, podjele startnih brojeva,
- popis nagrada,
- financijski uvjeti u vezi plaćanja troškova prijevoza i boravka,
- opskrba tijekom utrke (način, broj, zone opskrbe, itd.),
- mogućnosti prijevoza sudionika i prtljage,
- opis i detaljan plan staze ili kruga, uključujući zone starta i cilja,
- mjesto bine za proglašenje pobjednika i prostorija za antidoping testove, tajništvo, prostorija za novinare, itd .,
- mogućnosti za rad policije i zaštitara, te uvjeti za pružanje prve pomoći,
- objekti za fotofiniš i mjerenje vremena,
- objekti razglasa i najavljiivači,
- za parabiciklističke događaje prikazati informacije o uslugama pristupačnosti.

§3 Specifična pravila

1.2.040 Organizator treba pripremiti set pravila koja su specifična za utrku koju organizira.

Pravila između ostalog obuhvaćaju sportske aspekte utrke.

Specifična pravila moraju u potpunosti biti usklađena s ovim pravilima i prethodno odobrena od strane nacionalnog saveza organizatora.

1.2.041 (N) Specifična pravila trebaju biti objavljena u programu i/ili tehničkom vodiču utrke.

§4 Program – tehnički vodič

1.2.042 (N) Organizator treba pripremiti program i/ili tehnički vodič utrke, kojeg njegov nacionalni savez mora unaprijed odobriti.

Sadržaj treba biti određen pravilima koja reguliraju određenu disciplinu.

Treba biti otisnut barem na francuskom ili engleskom jeziku, te dodatno i na drugim jezicima.

1.2.043 Osim kod manjih promjena satnice natjecanja, odredbe jednom objavljene u programu i/ili tehničkom vodiču više se ne mogu mijenjati, osim dogovorom svih zainteresiranih ili kada ih je potrebno uskladiti s pravilima.

Organizator može, ako je potrebno i uz sljedeće uvjete značajno izmijeniti satnicu događanja:

- 1) mora najmanje 15 dana unaprijed obavijestiti ekipe ili natjecatelje i međunarodne komesare,
- 2) ekipama ili natjecateljima, komesarima, nacionalnim savezima i UCI-ju mora vratiti sve nenadoknadle troškove prouzrokovane promjenom satnice.

1.2.044 Za svako kršenje odredbi koje se odnose na program ili tehnički vodič, organizator će biti podložan novčanoj kazni u iznosu od 500 do 2000 CHF.

1.2.045 Organizator treba poslati program i/ili tehnički vodič svim pozvanim ekipama ili natjecateljima, najkasnije kad potvrde svoju prijavu.

Organizator treba UCI komesaru(ima) poslati program i/ili tehnički vodič barem 30 dana prije datuma utrke.

1.2.046 Na sastanku vođa ekipa organizator treba podijeliti dovoljan broj primjeraka programa i/ili tehničkog vodiča utrke za distribuciju natjecateljima.

1.2.047 Samim činom nastupa na utrci podrazumijeva se da natjecatelj poznaje i prihvaća sadržaj programa i/ili tehničkog vodiča, uključujući posebna pravila utrke.

§5 Poziv - prijava

Osnovna načela

1.2.048 (N) Ako drugačije nije propisano, organizator natjecanja je slobodan kod odabira ekipa i natjecatelja, bez ikakve obveze da uzme u obzir zaštitu interesa neke nacije. Ne dovodeći u pitanje pravila brdskog biciklizma, BMX-a, biciklima u zatvorenom, parabiciklizma, biciklizma za sve, pistovnog, ciklo-krosa i veteranske kategorije, organizatori u međunarodnom kalendaru ne smiju zahtijevati od vozača i/ili ekipa bilo kakvu naknadu za sudjelovanje (doprinos troškovima, startninu, itd.).

Uvjeti

1.2.049 Barem 60 dana prije natjecanja organizator treba pozvati ekipu ili natjecatelje slanjem općih podataka. U slučaju nacionalnih, regionalnih ili klupskih ekipa, dužan je o pozivu obavijestiti nacionalni savez.

Barem 50 dana prije utrke pozvana strana treba pismeno obavijesti organizatora (pismo, telefaks, e-pošta) želi li sudjelovati na utrci ili ne želi prihvatiti poziv.

Barem 40 dana prije utrke organizator treba svim pozvanim stranama čije sudjelovanje prihvaća poslati službeni UCI obrazac za prijavu. Istovremeno će obavijestiti prethodno pozvane strane čije sudjelovanje ne prihvaća.

Barem 20 dana prije utrke pozvana strana treba organizatoru vratiti uredno i u izvorniku ispunjen obrazac za prijavu.

72 sata prije početka natjecanja, ekipe moraju telefaksom ili e-poštom organizatoru poslati presliku prijavnice s imenima sudionika, plus dvije rezerve.

Svaka strana koja ne ispuni obveze u propisanim rokovima gubi svoja prava.

1.2.050 Organizator će obrasce za prijavu predati sudačkom odboru na provjeru.

Opće odredbe

1.2.051 Proceduru prijave na utrke u nacionalnom kalendaru određuje nacionalni savez.

1.2.052 Nacionalne, regionalne i klupske ekipe i njihovi natjecatelji ne smiju startati na natjecanju u inozemstvu ako u pisanom obliku nemaju odobrenje (autorizaciju) svog saveza (osim kada su ekipa odnosno natjecatelji i organizator natjecanja pod istim savezom). U odobrenju mora biti navedeno: datum važenja i ime/na natjecatelja.

Odredbe ovog članka ne primjenjuju se na natjecatelje obuhvaćene odredbama članka 2.1.011.

Odredbe ovog članka ne primjenjuju se na ciklokros natjecatelje.

1.2.053 U slučaju da se prijavljena ekipa, a koja je registrirana pri UCI-ju, ne pojavi, potpisnik prijavnog obrasca i ekipa koju predstavlja zajednički su i samostalno odgovorni organizatoru za plaćanje odštete, u iznosu dvostruko većem od iznosa koje se organizator pismeno obvezao platiti za naknadu putnih troškova i dnevnica.

U ostalim slučajevima kada ne dođe do starta potpisnik prijavnog obrasca i ekipa koju predstavlja zajednički i samostalno su odgovorni organizatoru za plaćanje odštete koje se organizator pismeno obvezao platiti, u iznosu naknade putnih troškova i dnevnica.

1.2.054 Organizator ne može prihvatiti zakašnjele prijave. Organizator o tome treba obavijestiti potpisnika dotične obrasca za prijavu. U slučaju prijepora odlučuje predsjednik sudačkog odbora.

Organizator ne može odbiti start prijavljenoj ekipi ili natjecatelju. Svoje prigovore mora uputiti sudačkom odboru koji treba donijeti odluku.

Ako organizator cestovne utrke UCI ProSeries ili 1. kategorije bez valjanog razloga ne dozvoli start prijavljenoj ekipi ili prijavljenom natjecatelju, ekipi je dužan platiti odštetu koja je dvostruko veća od iznosa ukupnih predviđenih putnih troškova za utrku.

Sankcije

1.2.055 Sljedeća prekršaji će biti sankcionirani kako slijedi:

1. Registrirani natjecatelj (izdan startni broj) nije prisutan na startu:

- ako ne sudjeluje na nekom drugom natjecanju: novčana kazna u iznosu od CHF 50,
- ako sudjeluje na drugom natjecanju: brisanje iz plasmana i novčana kazna između 500 i 3000 CHF.

2. Propust organizatora, nekorištenje službenog obrasca za prijavu:

- novčana kazna između 300 i 1000 CHF po ekipi

§6 Sjedište – tajništvo utrke

1.2.056 (N) Organizator mora tijekom cijelog trajanja utrke osigurati potpuno opremljeno tajništvo, u kojem cijelo vrijeme mora biti prisutan predstavnik organizatora.

1.2.057 (N) Sjedište ove utrke bit će uspostavljeno na mjestu održavanja natjecanja. Na cestovnim utrkama, sjedište utrke bit će operativno na mjestu starta tijekom dva sata koji prethode startu utrke, kao i na mjestu cilja utrke, tijekom dva sata koji prethode cilju.

1.2.058 (N) Sjedište utrke na samom cilju ostat će otvoreno dok se rezultati ne pošalju UCI-ju, ili, ako suci nisu dovršili svoj posao na tom mjestu, sve dok taj posao ne bude završen.

1.2.059 (N) Sjedište utrke minimalno mora imati telefonsku liniju, telefaks i računalo s pristupom Internetu.

§7 Staza i sigurnost

Sigurnost

1.2.060 Organizator mora pružiti odgovarajuću sigurnosnu uslugu i organizirati učinkovitu suradnju s policijom.

1.2.061 Ne dovodeći u pitanje relevantne zakonske i administrativne odredbe i općenitu obvezu obzirnog postupanja, organizator treba osigurati da staza utrke ili natjecateljski teren ne sadrži mjesta ili situacije koje bi mogle predstavljati poseban sigurnosni rizik za bilo koga (natjecatelji, pratitelji, službene osobe, gledatelji itd.).

1.2.062 Ne dovodeći u pitanje odredbe koje se odnose na utrke na potpuno zatvorenom krugu, na stazi se mora zaustaviti sav promet tijekom nailaska utrke.

1.2.063 UCI ni u kojem slučaju ne može biti odgovoran za oštećenja na stazi ili objektima, a zbog kojih bi moglo doći do eventualne nezgode.

1.2.064 Natjecatelji trebaju unaprijed proučiti stazu.

Osim u slučaju naredbe policijskog službenika, natjecatelji ne mogu napustiti propisanu stazu i u tom se smislu ne mogu žaliti na neku grešku ili neki drugi razlog, npr. na pogrešne upute određene osobe, loše postavljene ili nepostojeće znakove itd.

S druge strane, ako vozač skрати stazu i stekne prednost, bit će kažnjen u skladu s točkom 13. tablice incidenata na utrkama u dodatku Poglavlja XII (članak 2.12.007, točka 7.1 za cestovne utrke), bez obzira na sve druge disciplinske mjere koje mogu biti predviđene.

1.2.064 (članak prebačen u članak 2.2.025 01.01.2019)
bis

1.2.065 Ako jedan ili više natjecatelja napuste krug po nalogu policajca neće biti kažnjeni. Ako zbog toga steknu prednost, dotični će vozači kad se vrate na pravu stazu pričekati i ponovo krenuti s mjesta na kojima su bili prije izlaska sa staze.

Ako svi ili neki natjecatelji skrenu krivom rutom, organizator će učiniti sve što može kako bi vratio natjecatelje na stazu na mjesto gdje su je napustili.

1.2.065 Ne dovodeći u pitanje strože odredbe nacionalnog zakonodavstva, uporaba dronova je **bis** zabranjena iznad staze i unutar 10 metara od staze.

Pored toga korisnik mora osigurati da dron ni u jednom trenutku ne ugrozi sigurnost natjecatelja, pratitelja i gledatelja

§8 Zdravstvena služba

1.2.066 Organizator treba ustrojiti odgovarajuću zdravstvenu službu.

1.2.067 Organizator treba odrediti jednog ili više liječnika kako bi natjecateljima omogućio zdravstvenu skrb.

1.2.068 Resursi neophodni za brz transfer do bolnice moraju biti dostupni. Barem jedno vozilo hitne pomoći mora pratiti natjecanje ili biti dostupno na mjestu natjecanja.

Prije početka natjecanja organizator mora ekipama dostaviti popis bolnica s kojima je dogovoreno rješavanje svih vrsta ozljeda.

§9 Nagrade

1.2.069 Sve informacije o nagradama (broj, priroda, iznos, uvjeti dodjele) moraju biti jasno navedene u programu ili tehničkom vodiču utrke.

1.2.070 Izvršni odbor UCI-ja može odrediti minimalne iznose nagrada za utrke međunarodnog kalendara.

Minimalni iznos nagrada UCI World Tour utrke utvrđuje Professional Cycling Council.

1.2.071 Najkasnije 30 dana prije utrke organizator treba svom nacionalnom savezu uplatiti iznos koji pokriva ukupnu vrijednost nagrada. Nacionalni savez će osigurati podjelu istih. Plaćanje (nacionalnom savezu) može se zamijeniti bankovnim jamstvom, u kojem će slučaju nagrade isplatiti organizator.

Kao izuzetak od prvog stavka, UCI može predvidjeti da organizator uplaćuje nagrade na određeni bankovni račun kao dio centralizirane platforme za raspodjelu nagrada, a kojom upravlja UCI ili treća strana koju je odredio UCI.

U tom slučaju:

- Kada je primjenjivo, organizator je odgovoran za zadržavanje poreza u skladu s poreznim zakonima u zemlji natjecanja. U slučaju zadržavanja poreza, organizator je odgovoran za pružanje svih relevantnih poreznih potvrda (putem elektroničkog prijenosa na platformu),
- Uplata koju organizator uplaćuje na centralni bankovni račun uključuje cjelokupni novčani iznos određen za utrku umanjen za odbitke poreza koji su zadržani,
- Takvo će se plaćanje izvršiti kada se ispune obveze vezane s odbitkom poreza, a najkasnije 45 dana nakon utrke,
- U slučaju da neko tijelo (kao što je nacionalni savez ili udruženje natjecatelja) ima zakonsku obvezu da se u ime organizatora bavi poreznim odbitkom, UCI će podučiti takvo tijelo o načinima postupanja u vezi poreznog odbitka i doznaka nagrada.

1.2.072 Nagrade će se korisnicima ili njihovim predstavnicima isplatiti najkasnije 90 dana nakon završetka utrke. Međutim, nacionalni savezi ili - u slučaju centralizirane platforme - UCI mogu odbiti isplate sve dok se ne uvjere da natjecatelji koji imaju pravo na nagrade ne mogu biti privremeno suspendirani zbog nepovoljnog dopinškog nalaza ili da će kasnije biti diskvalificirani od strane Disciplinske komisije UCI. U odnosu na antidoping, UCI će tražiti provjeru kod biciklističke antidoping fondacije isključivo u vezi s natjecanjima za koje je potonja pokrenula i usmjerila prikupljanje uzoraka.

1.2.073 Ako se u bilo kom trenutku prije isplate nagrada utvrdi da postoji neki spor ili tekući postupak koji bi mogao utjecati na plasmane, a samim tim i na pravo na nagradu, isplata nagrada se može odgoditi dok se ne donese odluka.

Ako nije drugačije određeno, sljedeći natjecatelji u plasmanu napredovati će za jedno mjesto i ostvariti pravo na nagrade koje odgovaraju njihovim novim plasmanima.

Ako natjecatelj ili ekipa ostanu bez plasmana temeljem kojeg su dobili nagradu, nagradu moraju vratiti organizatoru u roku od mjesec dana, koji će je dalje podijeliti. U slučaju nepoštivanja ove promjene, ukupni iznos koji se vraća automatski se povećava za 20% (dvadeset posto), a organizator može predmet proslijediti UCI-ju. Natjecatelj ili ekipa automatski će se suspendirati ako nagrada, uvećana za 20% (dvadeset posto), ne bude vraćena u ruke UCI-ja u roku od mjesec dana od trenutka kada je UCI izdao obavijest do trenutka kada je ukupan iznos duga vraćen.

Posljednji stavak odnosi se također na bilo kojeg posrednika ili korisnika nagrade od trenutka kada je podnio zahtjev za povrat.

1.2.074 Ako se utrka ili etapa vozi nenormalno sporom prosječnom brzinom, sudački odbor može, nakon savjetovanja s organizatorom, odlučiti smanjiti ili otkazati nagrade.

§10 Troškovi prijevoza i boravka

1.2.075 1. Ne dovodeći u pitanje niže navedene odredbe, udio koji organizator daje ekipama i natjecateljima za trošak puta i boravka timova na utrkama međunarodnog kalendara pregovara se izravno između stranaka.

Nadoknada troškova boravka uključuje smještaj, obroke i piće (samo mineralnu vodu) za tijekom natjecanja.

2. Za određena natjecanja, Izvršni odbor UCI-ja ili Professional Cycling Council mogu obvezati organizatore da plaćaju naknadu za sudjelovanje, te mogu utvrditi minimalni iznos naknade. Smatra se da naknade za sudjelovanje pokrivaju putne troškove.

1.2.076 Naknada treba biti isplaćena najkasnije do završetka natjecanja.

Kod utrka od 4 ili više dana ekipa fakturira ugovorenu naknadu, a organizator je plaća na dogovoreni datum bankovnim prijenosom.

Posebne odredbe za cestovna natjecanja

Za muške Elite UCI WorldTour, UCI ProSeries i utrke 1. klase, kao i za ženske Elite UCI WorldTour i utrke 1. klase, naknada mora biti isplaćena u roku od 30 dana od dana kada je ekipa izdala odgovarajuću fakturu, koja jedino može biti valjana izdana od dana nakon završetka utrke.

U slučaju neopravdanog kašnjenja isplate naknade za sudjelovanje, ekipa ima potpuno pravo na godišnje kamate od 15% bez potrebe za prethodnom obavijesti. Nadalje, osim ako se predmet u međuvremenu nije uputio Arbitražnom odboru UCI-ja, donji iznosi biti će plaćeni kao kazna, pod uvjetom da je ekipa organizatoru poslala službenu obavijest najmanje 10 dana prije provedbe svake kazne:

- 50% dogovorenog dodatka u slučaju kašnjenja duljeg od 30 dana;
- 50% dogovorenog dodatka u slučaju kašnjenja dužeg od 60 dana.

Odjeljak 3. Procedure natjecanja

§1 Nadzor organizacije i utrke

1.2.077 Materijalno upravljanje utrkom u nadležnosti je organizatora ili njegovog predstavnika. Administracija utrke, u skladu s važećim pravilima i nakon savjetovanja sa sudačkim odborom, rješava čisto materijalno organizacijska pitanja.

1.2.078 Predsjednik sudačkog odbora, zajedno s ostalim sucima, preuzeti će sportsko upravljanje i nadzor nad natjecanjem.

§2 Ponašanje sudionika biciklističkih utrka

1.2.079 Nositelji licence moraju u svakom trenutku biti pravilno odjeveni i ispravno se ponašati u svim okolnostima, čak i kada se ne utkuju.

Suzdržati će se bilo kakvih čina nasilja, prijetnji ili uvreda ili bilo kojeg drugog neprimjerenog ponašanja ili dovođenja drugih osoba u opasnost.

Ne smiju riječima, gestikulacijom, pisanjem ili na neki drugi način naštetiti ugledu ili dovesti u pitanje čast drugih nositelja licenci, službenih osoba, sponzora, saveza, UCI-ja ili biciklizma općenito. Pravo na kritiku treba biti ostvareno na motiviran, razuman i umjeren način.

1.2.080 Nositelji licence moraju, bez obzira na kapacitet, sudjelovati na biciklističkim utrkama na sportski i fer način. Trebaju nastojati morati pošteno pridonositi sportskom uspjehu utrke

1.2.081 Natjecatelji trebaju plasmane ostvarivati na sportski način. Zabranjeno je svako spletkarenje, prijevarno ili ponašanje protivno interesima natjecanja.

1.2.082 Natjecatelji trebaju postupati krajnje oprezno. Odgovorni su za nezgode koje mogu uzrokovati. Njihovi postupci na utrkama trebaju biti u skladu s pravnim odredbama zemlje u kojoj se utrka odvija.

1.2.083 Na utrkama je zabranjeno nošenje i korištenje staklenih posuda.

§3 Vođa ekipe

1.2.084 Tijekom utrke svaka ekipa, osim regionalne ili klupske, mora biti vođena od strane vođe ekipe koji je za tu svrhu imenovan.

1.2.085 Vođa ekipe osigurava da vozači njegove ekipe budu nazočni u traženom vremenu i mjestu (potpisna lista, startna crta, antidoping kontrola itd.). Odazvati će se na poziv predsjednika sudačkog odbora ili vodstva utrke.

1.2.086 Vođa ekipe može predstavljati natjecatelje pred sudačkim odborom.

§4 Sastanak vođa ekipa

1.2.087 Najkasnije 24 i najmanje dva sata prije početka natjecanja, organizator mora u prikladnoj prostoriji sazvati sastanak s predstavnicima organizacije, vođama ekipa, sucima i, prema potrebi, osobama odgovornim za neutralna vozila i službama javnog reda, kako bi koordinirali

svoje zadaće, uzeli u obzir posebne karakteristike događaja i sigurnosne mjere koje se tiču njihovih područja.

Za ciklokros utrke svjetskog kupa sastanak se mora održati dan prije početka natjecanja.

U brdskom biciklizmu na utrkama svjetskih prvenstava, svjetskim kupovima, kontinentalnim prvenstvima, etapnim utrkama hors i 1. klase, sastanak se mora održati dan prije početka natjecanja.

1.2.088 Na sastanku suci trebaju naglasiti primjenjive odredbe pravila, posebno ona koje se odnose na posebne značajke utrke. Organizator će izvijestiti o svim posebnim pravnim odredbama koje bi se mogle primijeniti, npr. u vezi s dopingom.

Sastanak će imati formu koju UCI za tu svrhu određuje.

§5 Provjera prijavljenih

1.2.089 Organizator treba na vrijeme dostaviti sudačkom odboru popis prijavljenih natjecatelja, koji su prijavljeni da će startati i koji su određeni za rezervne.

1.2.090 Prije sastanka vođa ekipe, prema članku 1.2.087., vođa ekipe - ili njegov predstavnik - moraju sudačkom odboru potvrditi identitet vozača koji će startati potpisivanjem obrasca za prijavu (čl. 1.2.050) i jasnim isticanjem (op.prev.: highlightanjem) imena startera. Sudački odbor će provjeriti licence natjecatelja i osigurati da su isti uključeni na popis prijavljenih.

Natjecatelji potvrđeni kao starteri više se ne mogu zamjenjivati, ne dovodeći u pitanje odredbe UCI propisa koje drugačije propisuju.

Sudački odbor također provjerava ovlaštenja za sudjelovanje (autorizacije) nacionalnih saveza, koja se zahtijevaju u skladu s člankom 1.2.052.

Gore navedeni postupci moraju biti organizirani tako da se završe najkasnije 15 minuta prije sastanka vođa ekipe.

1.2.091 Natjecatelj čija je licenca provjerena treba dobiti startni(e) broj(eve).

1.2.092 Natjecatelj čiju se licencu ne može provjeriti i za koga se ni na koji način ne može potvrditi da nije nesuspendiran, ne može startati niti biti uvršten u rezultate natjecanja.

1.2.093 Provjera licenci treba biti obavljena u prostoru primjerene veličine, u koji javnost nema pristupa.

§6 Start utrke

1.2.094 Na cestovnim utrkama natjecatelji prije starta moraju uz nadzor suca potpisati potpisnu (startnu) listu.

1.2.095 Znak za start daje se pištoljem, zviždaljkom, zvonom, zastavom ili na elektronički način.

1.2.096 Znak za start dati će (startni) sudac ili će biti pod njegovim nadzorom. Startni sudac jedini ima pravo ocijeniti valjanost starta.

1.2.097 Neispravan start bit će obznanjen dvostrukim pucnjem pištolja, dvostrukim zviždanjem zviždaljke ili dvostrukim udarom zvona.

1.2.098 Suci moraju provjeriti jesu li vozači na startu opremljeni u skladu s pravilima (bicikl, odjeća, startni brojevi itd.)

§7 Cilj

Ciljna crta

1.2.099 Ciljna crta sastoji se od crne trake širine 4 cm na bijelom polju širine 72 cm, tako da su dvije trake od 34 cm sa obje strane crne crte. Za brdsko biciklističke utrke bijelo polje je širine 20 cm, što znači da su bijele trake od po 8 cm sa obje strane crne trake.

1.2.100 Trenutak cilja je kada guma prednjeg kotača susretne okomicu koja se uzdiže iznad početka ciljne crte. U tom smislu, odluka foto-finiša je završna. Ako drugačije nije navedeno, trenutak cilja se također može odrediti korištenjem bilo kojeg odgovarajućeg tehničkog sredstva koje je sudački odbor prihvatio.

1.2.101 Na cestovnim, brdsko-biciklističkim, BMX i ciklokros utrkama, natpis (banner) s oznakom "CLJ" mora biti postavljen iznad ciljne crte i okomito na cestu ili stazu. Ako natpis nestane ili bude oštećen, mjesto cilja biti će označeno crno-bijelom kockastom zastavom.

Natpis (banner) također se koristi za svaki cilj ili prolazak kroz prolazne ciljeve, kao i brdske ciljeve na etapnim utrkama. Ako natpis (banner) nestane ili bude oštećen, treba koristiti crno-bijelu kockastu zastavu.

Na cestovnim utrkama za označavanje prolaznih i brdskih ciljeva mogu se koristiti dvije ploče (dva polja) postavljene sa obje strane ceste. Ploče moraju biti na dovoljnoj visini kako bi se osiguralo da su vidljive natjecateljima i iz pratećih vozila.

1.2.102 (N) Fotofiniš s elektronskim bilježenjem vremena obavezan je za slijedeće događaje:

- cestovne utrke
- pistovne utrke
- Olimpijske igre, svjetska prvenstva i utrke Svjetskog MTB kupa
- BMX utrke

Na ciklokros utrkama Svjetskog kupa obavezan je samo fotofiniš.

1.2.103 Film, elektronski vremenski zapis ili bilo koji drugi medij kojim je cilj snimljen bit će smatran kao mjerodavan dokument. Isti mogu, u slučaju spora oko ciljnog plasmana, na uvid dobiti sve zainteresirane strane.

Mjerenje vremena

1.2.104 Nacionalni savez organizatora mora za svaku utrku odrediti dostatan broj licenciranih ciljnih sudaca mjeritelja vremena. Ovi suci u pitanjima koje se ne tiču postupaka mjerenja vremena mogu dobiti odgovarajuću pomoć od drugih osoba s licencom nacionalnog saveza organizatora.

1.2.105 Suci mjeritelji vremena bilježit će vremena na obrascu kojeg trebaju potpisati i predati ciljnom sucu.

1.2.106 Vremena se registriraju pomoću elektroničkog mjernog uređaja.

Na pistovnim, MTB spust i utrkama krosa četvorice (4X), vremena se uzimaju na najbližu tisućinku sekunde.

Na ostalim utrkama vremena se uzimaju na najbližu sekundu ili preciznije, a u rezultatima se prikazuju u sekundama.

Dodatno, ručno mjerenje vremena provoditi će se kada god se to smatra neophodnim ili korisnim.

1.2.107 Kada više natjecatelja završi u skupini, svi natjecatelji u istoj skupini dobivaju isto vrijeme.

Ako postoji razlika od jedne sekunde ili više između stražnjeg dijela stražnjeg kotača posljednjeg vozača u skupini i prednjeg dijela prednjeg kotača prvog natjecatelja sljedeće skupine, sudac mjeritelj vremena mora odrediti novo vrijeme prema prvom natjecatelju te skupine.

Svaka razlika od jedne sekunde ili više (stražnji kotač - prednji kotač) između vozača podrazumijeva novo vrijeme.

Plasman

1.2.108 Osim ako drugačije nije određeno, da bi ušao u plasman svaki natjecatelj mora proći cjelokupnu stazu utrke u potpunosti koristeći isključivo svoje mogućnosti, bez ikakve pomoći neke druge osobe.

1.2.109 Natjecatelj može proći ciljnu crtu pješajući, ako uza sebe ima bicikl.

1.2.110 Ciljni sudac mora bilježiti ciljni redoslijed, broj ostvarenih bodova i broj prevezenih krugova. U slučaju potrebe plasman treba odrediti korištenjem raspoloživih tehničkih sredstava.

1.2.111 Ne dovodeći u pitanje bilo kakve promjene koje proizlaze iz primjene pravila od strane nadležnih tijela, nacionalni savez organizatora može u slučaju značajnih grešaka, u roku od 30 dana od završetka utrke ispraviti rezultat utrke, kod materijalnih pogrešaka bilježenja ciljnog plasmata natjecatelja.

Nacionalni savez organizatora obavijestit će organizatora i sve natjecatelje o svakom takvom ispravku, ako je potrebno preko njihovih ekipa. Za utrke u međunarodnom kalendaru također treba obavijestiti UCI. Nacionalni savez organizatora također mora osigurati da se pravilno riješe bilo koja pitanja koja bi proizašla iz ispravka plasmata.

§8 Svečanost proglašenja pobjednika

1.2.112 Svi natjecatelji na koje se to odnosi, u skladu s ostvarenim rezultatima, plasmanima i izvedbama moraju sudjelovati na službenim svečanostima kao što su dodjele majica, cvijeća, medalja, na počasnim krugovima, konferencijama za tisak i sl.

1.2.113 Ako nije drugačije navedeno, natjecatelji na službenoj svečanosti moraju nositi natjecateljsku odjeću.

Kod cestovnih utrka moraju se, osim u izuzetnim okolnostima, na službenoj svečanosti pojaviti najkasnije 10 minuta nakon dolaska u cilj.

Kada su dvije utrke iz međunarodnog kalendara organizirane istog dana i na istom mjestu, organizator može održati zajedničku službenu svečanost za obje utrke. Svečanost prve utrke mora se održati najkasnije dva sata nakon cilja.

Odjeljak 4. Nadzor utrka

§1 Opće odredbe

- 1.2.114** Nadzor nad utrkama nacionalnih kalendara regulira nacionalni savez organizatora. Nadzor nad utrkama međunarodnog kalendara regulira ovaj odjeljak.

§2 Sudački odbor

Zadatak i sastav

- 1.2.115** Sudački odbori nadziru tijekom odvijanja biciklističkih natjecanja.

Organizator se treba maksimalno potruditi kako bi sucima omogućio optimalne uvjete za rad.

- 1.2.116** Sudački odbor od sudaca imenovanih u skladu s člankom 1.1.070. Broj i status sudaca koji će biti imenovani za svaku utrku navedeni su u donjim tablicama.

Ako je to primjenjivo, i ovisno o mogućnostima, odbor bi trebao biti sastavljen od oba spola. Nacionalni savez pri imenovanju sudaca treba poštivati sljedeći redoslijed prioriteta: međunarodni komesar, elitni nacionalni komesar (za cestu, pistu, MTB i BMX), nacionalni sudac.

- 1.2.117 (N)** Sudačkom odboru u radu pomažu sudac mjeritelj vremena (kronometrist) i sudac tajnik, koje imenuje nacionalni savez organizatora, odnosno UCI, ovisno o okolnostima.

Predsjednik sudačkog odbora

- 1.2.118** Predsjednika sudačkog odbora imenuje nacionalni savez organizatora ili UCI, ovisno o okolnostima.

Predsjednik sudačkog odbora ili sudac kojeg on odredi mora djelovati kao direktor natjecanja.

Ciljni sudac

- 1.2.119** Jedan od članova sudačkog odbora djeluje kao ciljni sudac.

Ciljni sudac može, na svoju odgovornost, za pomoć u radu kooptirati druge osobe koje je nacionalni savez organizatora imenovao i licencirao.

Ciljnu situaciju određuje samo ciljni sudac. On mora na posebnom obrascu kojeg će potpisati i predati predsjedniku sudačkog odbora odrediti ciljni redoslijed, broj ostvarenih bodova i broj prevezenih krugova.

- 1.2.120 (N)** Za ciljnog suca mora biti postavljeno uzvišeno i zaštićeno postolje, okomito na ciljnu crtu,.

Pomoćni sudac

- 1.2.121** Jedan član sudačkog odbora, kada je to određeno člankom 1.2.116, mora djelovati kao pomoćni sudac.

Sastanak

1.2.122 Sudački odbor mora se sastati prije starta svake utrke. Članovi odbora moraju također nazočiti sastancima s organizatorima i vođama ekipa.

Izvještaj

1.2.123 (N) Sudački odbor mora prirediti iscrpno izvješće s utrke koristeći obrazac koji je UCI pripremio za tu namjenu. Tom izvješću moraju biti pridodani slijedeći dokumenti:

- popis prijavljenih natjecatelja,
- startna lista,
- rezultati,
- preslika tehničkog vodiča

Dokumentacija suca mjeritelja vremena (kronometrist) i izvješća pojedinih sudaca također trebaju biti pridodani. Preslika izvješća mora se poslati nacionalnom savezu organizatora kako bi utrka mogla biti potvrđena.

1.2.124 Dodatno, UCI međunarodni komesari moraju prema za to određenom obrascu prirediti iscrpno izvješće, putem kojeg daju svoju evaluaciju utrke. Ovo se izvješće mora se poslati UCI-ju u roku od 14 dana. Također moraju, koristeći e-mail ili drugu metodu koju je UCI odredio, poslati na UCI cjelokupne rezultate utrke što prije je moguće, a najkasnije nakon dva sata.

Troškovi

1.2.125 Suci imaju pravo na povrat troškova koje su imali. Osim u slučajevima UCI međunarodnih komesara koje je UCI odredio za predsjednike sudačkih odbora, iznose i načine plaćanja određuje nacionalni savez organizatora.

§3 Ovlasti sudačkog odbora

1.2.126 Sudački odbor mora provjeriti jesu li specifična pravila utrke u suglasju s ovim pravilima. Sudački odbor treba ispraviti bilo koju neusklađenu odredbu, te isto iskomunicirati vođama ekipa tijekom sastanka.

1.2.127 Sudački odbor mora ispraviti svaku neregularnost koju uoči u organizaciji utrke.

1.2.128 Suci moraju bilježiti prekršaje i izricati sankcije u oblastima za koja su nadležni. Svaki sudac mora samostalno uočavati nepravilnosti i zabilježiti ih u izvješću kojeg će potpisati. Sudačka izvješća moraju sadržati uvjerljive dokaze utvrđenih činjenica, ako ne postoje dokazi koji bi dokazivali suprotno.

Sudački odbor izriče kazne većinom glasova.

1.2.129 Dodatno, svaki sudac samostalno ima pravo poduzeti slijedeće mjere:

- 1) odbiti start natjecatelju koji nije u skladu s pravilima ili za kojeg je jasno vidljivo da nije u stanju sudjelovati na utrci,
- 2) izdavati upozorenja i opomene
- 3) trenutno isključiti natjecatelja koji počini ozbiljan prekršaj, za kojeg je jasno vidljivo da nije u stanju nastaviti s natjecanjem, koji je toliko zaostao da je jasno da nije u stanju uhvatiti priključak ili koji predstavlja opasnost za ostale sudionike.

Takve odluke moraju biti zabilježene u potpisanom izvješću.

1.2.130 Sudački odbor ili kada je to neophodno svaki pojedinačni sudac moraju poduzeti sve potrebne odluke kako bi osigurali prikladno odvijanje utrke. Te odluke moraju biti u skladu s primjenjivim pravilima i kada je to moguće nakon savjetovanja s vodstvom utrke.

U slučaju da neka nepravilnost ne može biti pravovremeno ispravljena, start utrke može biti odgođen, poništen ili čak utrka može biti zaustavljena. Sudački odbor može se povući s utrke, bilo na svoju ili na inicijativu UCI-ja.

1.2.131 Nositelj licence koji se ne pridržava odredbi sudaca mora biti kažnjen suspenzijom u trajanju od jednog dana do 6 mjeseci i/ili novčanom kaznom od 100 do 10.000.

1.2.132 Ne dovodeći u pitanje članak 12.4.001 o stegovnim pitanjima nije dopuštena žalba na uočene činjenice, na procjene situacija na utrkama i na primjene pravila utrke od strane sudaca ili, prema potrebi, od strane pojedinačnog suca ili protiv bilo kojeg druge odluke koju su donijeli.

Odjeljak 5. UCI kupovi, serije i rangovi

1.2.133 Iz svih UCI rangova i svih oblika UCI kupova i serija biti će isključen:

1. Suspendirani natjecatelj. Dodatno, u slučaju suspenzije do posljednje utrke koja se računa za rang, natjecatelj se odmah isključen iz rangiranja.

2. Natjecatelj koji je možda počinio kršenje antidoping pravila i čiji je identitet javno objavljen u skladu s člankom 14.4 UCI antidoping pravila - do njegove konačne oslobađajuće presude.

1.2.134 Natjecatelj koji je kriv za kršenje antidoping pravila brisati će se iz svih plasmana u kojima je plasiran u razdoblju nakon što je došlo do kršenja pravila.

POGLAVLJE III OPREMA

Odjeljak 1. Opće odrednice

§ 1 Načela

1.3.001 Svaka licencirana osoba treba osigurati da njegova oprema (bicikl s opremom i drugim dodacima, kaciga, odjeća, itd.) svojim svojstvima, materijalom ili dizajnom ne predstavlja opasnost za sebe ili druge.

1.3.001 Svaka licencirana osoba mora osigurati da UCI opremu koju koristi tijekom natjecanja **bis** cesti, pisti ili ciklo-krosevima odobri UCI prema specifikacijama važećeg Protokola o odobrenju dostupnog na web stranici UCI.

1.3.002 UCI neće biti odgovoran za posljedice uslijed korištenja opreme upotrebene od licencirane osobe, niti za štete koje mogu nastati zbog neprilagođene opreme. Korištena oprema mora biti sukladna važećim standardima sigurnosti i kvalitete. Oprema koja se koristi mora ispuniti sve relevantne ISO kvalitete i sigurnosne zahtjeve za bicikle (kako je navedeno u Vodiču objavljenom na web stranici UCI), kao i bilo koje druge standarde koji se primjenjuju u zemlji događaja.

Licencirana osoba treba koristiti opremu koja je certificirana i u skladu sa standardima kvalitete i sigurnosti koje je dao proizvođač, bez ikakvih izmjena. Licencirana osoba biti će u potpunosti i isključivo odgovorna za bilo kakve izmjene napravljene na opremi, posebno

u slučaju prekršaja, i može biti izložena disciplinskim kaznama u skladu s UCI pravilima.

1.3.003 Činjenica da je natjecatelju dopušten start na utrci ni u kojem slučaju UCI ne izlaže odgovornosti po pitanju provjere opreme od strane sudaca ili predstavnika UCI tijela, čija su ovlaštenja ograničena na provjeru sveukupnog vanjskog izgleda zbog isključivo sportskih razloga.

Ako je potrebno, provjere opreme i materijala mogu se provesti prije, za vrijeme ili nakon utrke, na zahtjev suca ili odbora ili tijela UCI-ja. U tu svrhu, sudac, delegat ili tijelo UCI-a mogu izdvojiti opremu za naknadnu provjeru, ako je potrebno prije, tijekom ili nakon utrke, bez obzira na to je li oprema korištena tijekom natjecanja.

Ako se utvrdi da zaplijenjena oprema ne ispunjava zahtjeve UCI propisa, UCI može zadržati takav predmet opreme do zaključenja disciplinskog postupka.

1.3.003 Izbjegavanje, odbijanje ili nedopuštanje sucu ili drugom nadležnom tijelu za provjeru opreme **bis** sankcionira se kako slijedi:

Natjecatelj ili drugi član ekipe: suspenzija između mjeseca i jedne godine i / ili novčana kazna između 1 000 CHF i 100.000 CHF.

Ekipe: suspenzija između jednog i šest mjeseci i / ili novčana kazna između 5000 CHF i 100.000 CHF.

§ 2 Tehničke inovacije

1.3.004 Izuzev na utrkama brdskog biciklizma, nisu dozvoljene nikakve tehničke inovacije za upotrebu ili korištenje od natjecatelja ili druge licencirane osobe (bicikla, oprema na njemu, dodaci, kacige, odjeća, sredstva komunikacije itd.) ukoliko nisu dobile odobrenje od izvršnog odbora UCI-a. Zahtjev za odobrenje treba biti poslan UCI-u, uz svu potrebnu dokumentaciju.

Troškove ispitivanja opreme snosi podnositelj zahtjeva, a utvrđuje ih UCI Upravni odbor prema složenosti prijavljene tehničke inovacije. Na poticaj materijalne komisije, izvršni ured UCI proučava prihvatljivost tehničke inovacije sa sportske točke gledišta i šalje odgovor u roku od maksimalno 6 mjeseci od datuma podnošenja. Inovacija stupa na snagu od datuma prihvaćanja.

Ne postoji mogućnost tehničke inovacije u smislu ovog članka ukoliko je inovacija u potpunosti suprotnosti s odredbama ovog Pravilnika.

1.3.005 Ukoliko sudački odbor na startu utrke ili etape smatra da natjecatelj koristi inovaciju koja nije još prihvaćena od UCI-a, neće dozvoliti start natjecatelju s takvom inovacijom.

U slučaju da se inovacija koristi tijekom utrke, natjecatelj će automatski biti izbačen ili diskvalificiran. Ne postoji pravo žalbe na takvu odluku sudačkog odbora.

Ukoliko takva tehnička inovacija nije primjećena ili sankcionirana od sudačkog odbora, disciplinska komisija UCI-a naredit će diskvalifikaciju. UCI će automatski podnijeti izvještaj komisiji ili na zahtjev zainteresiranih strana. Disciplinska će komisija primijeniti sankcije samo nakon dobivenog mišljenja komisije za opremu.

U situacijama izvan utrke, UCI će razmatrati kada se određeni predmet može smatrati tehničkom inovacijom i u kojem slučaju treba izvršiti proceduru iz članka 1.3.04

§ 3 Komercijalizacija

1.3.006 Oprema mora biti takva da kao predmet prodaje služi za upotrebu svim osobama koje prakticiraju biciklizam kao sport.

Sva oprema u fazi razvoja koja još nije dostupna za prodaju (prototip) mora biti predmet odobrenja UCI Materijalne komisije prije upotrebe. Autorizacija će biti dana samo za opremu koja je u završnoj fazi razvoja i za koju će se komercijalizacija obaviti najkasnije 12 mjeseci nakon prve upotrebe u natjecanju. Proizvođač može zatražiti produljenje statusa prototipa ako je to opravdano relevantnim razlozima.

Prilikom ocjenjivanja zahtjeva za upotrebu opreme koja još nije dostupna za prodaju, UCI Materijalna komisija posebnu će pažnju obratiti na sigurnost opreme koja će mu biti predana na autorizaciju.

Upotreba opreme dizajnirane isključivo za postizanje posebnih rezultata (rekord ili drugo) neće biti autorizirana.

Istekom odobrenog razdoblja uporabe prototipa (oprema još nije dostupna za prodaju), bilo koji predmet opreme mora biti komercijalno dostupan kako bi se mogao koristiti na biciklističkim utrkama. Pod uvjetom komercijalne dostupnosti podrazumijeva se oprema koja mora biti dostupna putem javno dostupnog sustava narudžbi (bilo da se radi o proizvođaču, distributeru ili prodavaču). Nakon narudžbe, ista će biti potvrđena u roku od 30 dana, a odgovarajuća oprema bit će dostupna za isporuku u daljnjem roku od 90 dana. Osim toga, maloprodajna cijena opreme mora se javno oglašavati, istu neće de facto učiniti nedostupnom javnosti i nerazumno prelaziti tržišnu vrijednost opreme sličnog standarda.

Svaka oprema koja nije dostupna na tržištu i nije odobrena (nije odobrena od strane UCI Materijalne komisije ili je istekao odobreni period), ne može se koristiti na biciklističkim utrkama reguliranim UCI pravilima. Svaka takva neovlaštena upotreba opreme može se sankcionirati diskvalifikacijom rezultata dobivenih korištenjem opreme i / ili novčanom kaznom u rasponu od 5 000 do 100 000 CHF.

Odjeljak 2. Bicikli

Uvod

Bicikli moraju biti u skladu s duhom i načelom biciklizma kao sporta. Duh pretpostavlja da će se biciklisti natjecati na jednakim osnovama. Načelo potvrđuje primat čovjeka nad strojem.

§ 1 Načela

1.3.007 Bicikl je vozilo sa dva kotača jednakih dijametara. Upravlja se prednjim kotačem, a pogoni se preko zadnjeg kotača sustavom koji uključuje pedale i lanac. Iznimke od ovog pravila mogu postojati za određene biciklističke discipline, u tom slučaju su propisana posebna

pravila za te discipline.

Pozicija

1.3.008 Vozač bicikla u normalnoj situaciji sjedi na biciklu. Ova pozicija zahtijeva da se podupire isključivo s pedalama, sjedalom i upravljačem.

Upravljanje

1.3.009 Bicikl treba imati upravljač koji omogućuje vožnju i upravljanje u svim okolnostima i potpunoj sigurnosti.

Pogon

1.3.010 Bicikl treba biti tjeran isključivo putem lančanika, nogama koje se kružno pokreću, bez električne ili druge pomoći.

Iznimke od ovog pravila mogu postojati za određene biciklističke discipline, u tom slučaju su propisana posebna pravila za pojedinu disciplinu.

U para-biciklizmu, mehaničke proteze / ortopedske narukvice za gornje ili donje udove mogu koristiti samo sportaši koji su ocijenjeni u skladu s UCI-ovim postupkom klasifikacije i koji imaju status Review (R) ili Confirmed (C). Ni u kojem slučaju se ne smije koristiti mehanička proteza / ortopedska oplata za donje udove izvan utrki para-biciklizma.

§2 Tehničke specifikacije

Osim kada nije drugačije navedeno, slijedeće tehničke specifikacije odnose se na bicikle koji se koriste na cestovnim, pistovnim i ciklokros utrkama.

Specifičnosti bicikala koje se koriste u brdskom biciklizmu, BMX-u, BMX-Free Style, trialu, dvoranskom biciklizmu i biciklizmu za osobe s invaliditetom, određene su u odgovarajućim poglavljima.

1.3.011 a) Mjere (vidi sliku Mjere 1)

Mjere 1

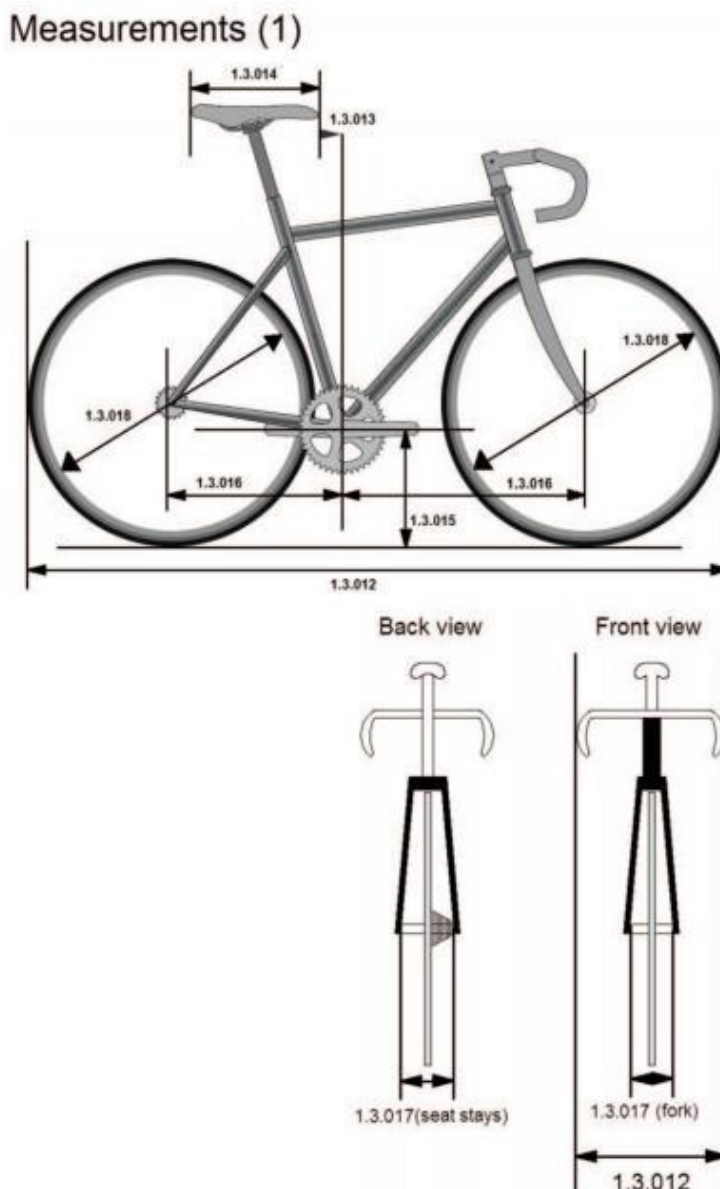

1.3.012 Bicikl ne smije biti duži od 185 cm niti širi od 50 cm. Tandem ne smije biti duži od 270 cm niti širi od 50 cm.

1.3.013 Vrh sjedala (prednji vrh) treba biti minimalno 5 cm iza okomice koja prolazi kroz osovinu pogona .

Vrh sjedala može se pomicati prema naprijed sve do okomice koja prolazi kroz osovinu pogona tamo gdje je to potrebno iz morfoloških razloga. Pod morfološkim razlozima podrazumijeva se sve što ima veze s visinom i duljinom udova natjecatelja.

Svaki natjecatelj koji, iz tih razloga, smatra da treba koristiti bicikl manjih dimenzija od onih koji su navedeni, o tome će obavijestiti sudački odbor za vrijeme provjere bicikla.

Može se zatražiti samo jedno izuzeće iz morfoloških razloga; ili se vrh sjedala može pomaknuti prema naprijed ili se produžeci upravljača mogu pomaknuti prema naprijed, u skladu s člankom 1.3.023.

Measurements (2)



1.3.014 Ravnina koja prolazi kroz najviše točke na prednjoj i stražnjoj strani sjedala može imati maksimalni kut od devet stupnjeva od vodoravnog. Duljina sjedala mora biti najmanje 24 cm, a maksimalno 30 cm. Dopušteno je odstupanje od 5 mm.

1.3.015 Razmak između osovine pogona i tla je od 24 cm do 30 cm.

1.3.016 Razmak između okomica koje prolaze osovinom pogona i osovinom prednjeg kotača je od 54 cm do 65 cm.

Razmak između okomica koje prolaze osovinom pogona i osovinom zadnjeg kotača je od 35 cm do 50 cm.

1.3.017 Razmak između unutarnjih točaka prednje vilice ne smije biti veći od 11,5 cm. Razmak između unutarnjih točaka zadnje vilice ne smije biti veći od 14,5 cm.

1.3.018 Dijametar kotača može biti od 55 cm do 70 cm uključujući i gumu.

Na ciklokros biciklima širina gume ne smije prelaziti 33 mm i guma ne može sadržati nikakve vrste čavala ili šiljaka.

Na utrkama s grupnim startom kod cestovnog biciklizma i ciklokrosa mogu biti korišteni samo oni kotači koje je prethodno odobrio UCI. Kotači moraju imati barem 12 žbica. Žbice mogu biti okrugle, ravne ili ovalne i ne smiju biti šire od 10 mm.

Za odobrenje korištenja kotača potrebno je proći Vertical Drop Test kojeg je odredio UCI u laboratoriju ovlaštenom od strane UCI.

Kotači koji ispunjavaju definiciju tradicionalnih kotača ne moraju biti certificirani.

Definicija tradicionalnih kotača:

Kriterij:

Visina obruča: Manje od 25 mm

Materijal obruča: Legura

Žbice: Najmanje 20 čeličnih žbica koje su odvojive

Generalno: Sve komponente moraju biti prepoznatljive i dostupne na tržištu

Na pistovnim utrkama, uključujući one u kojima se slijedi motor, korištenje prednjih diskova je jedino dozvoljeno u utrkama na vrijeme.

Pored ovog pravila, izbor kotača je pod pravilima članaka 1.3.01 do 1.3.03.

b) Težina

1.3.019 Težina bicikla ne može biti manja od 6,8kg.

c) Oblik

1.3.020 Za cestovna natjecanja, osim kronometra i ciklokrosa, okvir bicikla treba biti tradicionalnog oblika, dizajniran na bazi glavnog trokuta. Okvir treba biti sastavljen od ravnih ili stožastih, ali pravocrtnih cijevi (koje mogu biti okrugle, ovalne, spljoštene, u obliku kapljice ili u nekoj kombinaciji). Dijelovi okvira trebaju biti izvedeni tako da su glavni dijelovi u skladu sa slijedećim obrascem: gornja cijev (1) spaja vrh prednje cijevi (2) i vrh cijevi sjedala (4); cijev sjedala (na koju se nastavlja lulica sjedala) spaja se na kućište/ležište pogona; donja cijev (3) spaja kućište/ležište pogona s donjim krajem prednje cijevi. Zadnji trokut oblikuju vilice lanca (6), vilice sjedala (5) i cijev sjedala (4) gdje je vilica sjedala spojena s cijevi sjedala na točki koja je u skladu s ograničenjem za gornju cijev.

Maksimalna visina elemenata mora biti 8 cm, a minimalna širina 2,5 cm. Minimalna širina smanjuje se na 1 cm za vilice lanca (6) i vilice sjedala (5). Minimalna širina elemenata prednje vilice mora biti 1 cm; one mogu biti ravne ili zakrivljene (7). (Pogledajte dijagram «Oblik (1)»).

Gornja cijev može biti nagnuta, ali tako da svi elementi odgovaraju obrascu koji je određen maksimalnom visinom od 16cm i minimalnom širinom od 2,5cm.



Tubes 1, 2, 3, 4 : 2,5cm minimum & 8cm maximum
 Tubes 5, 6, 7 : 1cm minimum & 8cm maximum

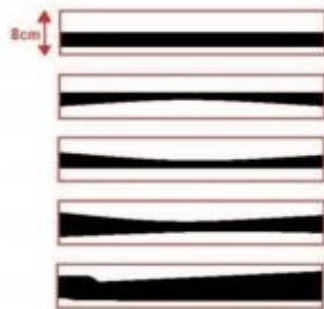

Straight or tapered tubular elements

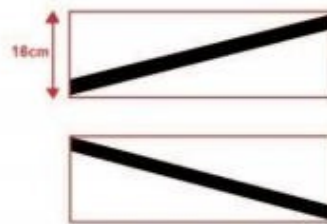

Inclinaison of the Top Tube



The form of each element have to enclose a straight line

1.3.021 Za utrke cestovnog kronometra i pistovne utrke, dijelovi okvira bicikla mogu biti od cijevi ili u jednom komadu, sastavljeni ili lijevani od jednog komada i u bilo kojoj formi (oblik luka, kolijevke, grede ili nekog drugog). Ti dijelovi, uključujući i kućište/ležište pogona, trebaju odgovarati obrascu glavnog trokuta koji je određen člankom 1.3.020 (vidi crtež „Oblik 2“). Kompenzacijski trokut izoscele s dvije stranice od 8 cm odobren je na spojevima između elemenata okvira, osim na spojevima između vilice lanca i cijevi sjedala gdje trokuti nisu odobreni. Uz to, kompenzacijski trokut između gornje i donje cijevi zamjenjuje se kompenzacijskim zglobovom širine 16 cm koji je prednjim dijelom kutije predviđen za prednju kutiju za prednju cijev. Efektivna širina prednje cijevi ne smije prelaziti 16 cm u najužem mjestu između unutarnjeg spoja gornje i donje cijevi i prednjeg dijela kutije za gornju cijev.

Položaj kutija i kompenzacijskih trokuta

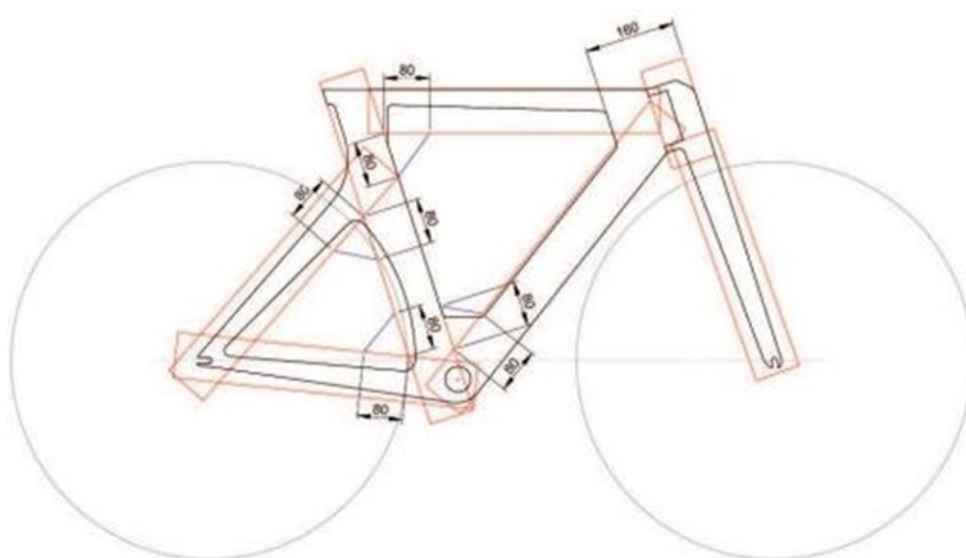

d) Struktura

1.3.022 Na natjecanjima koja nisu pokrivena člankom 1.3.023 može se koristiti samo tradicionalan oblik upravljača (vidi crtež „Struktura 1“). Točke na koje se oslanjaju ruke mogu se nalaziti unutar prostora određenog na slijedeći način: gornja granica – ispod vodoravne crte koja prolazi gornjom površinom sjedala (B), donja granica – iznad vodoravne crte koja prolazi najvišim točkama oba kotača (koji su istog dijametra) (C), zadnja granica – ispred osi koja prolazi prednjom cijevi (D), prednja granica iza okomice koja prolazi osovinom prednjeg kotača uz toleranciju od 5 cm (vidi crtež „Struktura1A“). Razmaci navedeni u točki (A) nisu primjenjivi na bicikle natjecatelja koji nastupaju u sprinterskim utrkama na pisti, ali ne smiju prijeći 10 cm od okomice koja prolazi osovinom prednjeg kotača.

Ručice kočnica na upravljaču sastoje se od dva uporišta sa polugama i moraju omogućiti kočenje stiskanjem poluga dok su ruke na uporištu. Svaka nadogradnja ili izmjena uporišta kojom bi se omogućilo drugačije korištenje je zabranjena. Dozvoljena je kombinacija poluga kočnice i ručice mjenjača prijenosa.

Struktura 1A

Structure (1a)

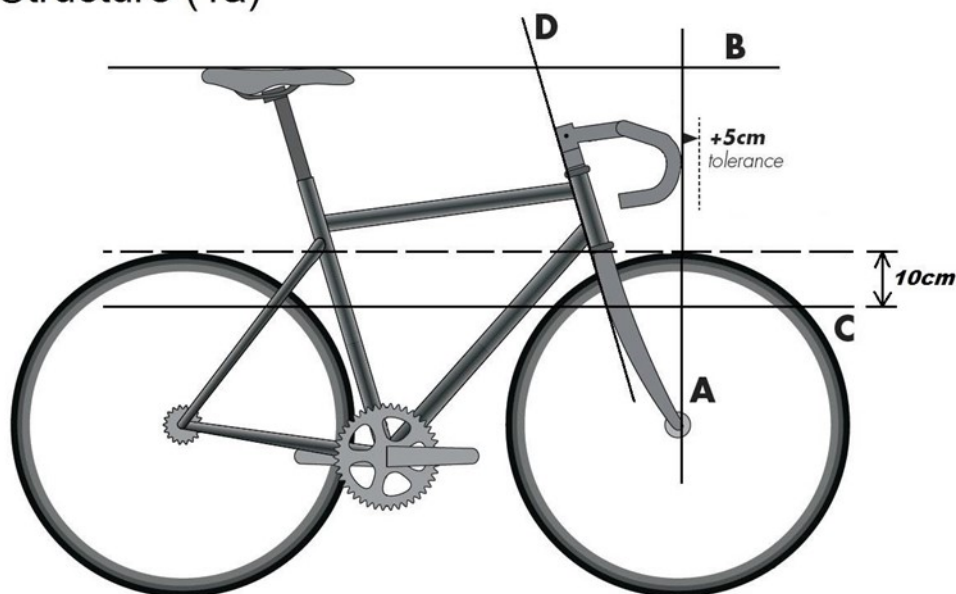

1.3.023 Na kronometarskim i slijedećim pistovnim utrkama može se dodati učvršćeni dodatak (sastoji se od 2 produžetka s odjeljcima za svaku ruku i dvije podlaktice) na vodoravni dio volana: pojedinačna i ekipna dohvatna vožnja, 1000 m i 500 m na vrijeme (struktura 1B). Ako su oba dijela međusobno spojena, dimenzijska granica ovog dijela povećava se do 1,5 puta od vrijednosti na vodoravnoj osi, za najviše 6 cm.

Razmak između okomica koje prolaze osovinom pogona i krajnje točke upravljača ne smije prijeći 75 cm, uključujući i druga ograničenja navedena u članku 1.3.22 (B,C,D) koja se primjenjuju.

Kod kronometarskih utrki, kontrole ili poluge pričvršćene na produžetak upravljača ne smiju prelaziti granicu od 75 cm.

Kod pistovnih i cestovnih utrki obuhvaćenih prvim stavkom udaljenost od 75 cm može se povećati na 80 cm zbog morfoloških razloga; «morfološki razlozi» tiču se veličine ili duljine dijelova tijela natjecatelja. Natjecatelj koji zbog toga smatra da smije koristiti razmak između 75 i 80 cm mora obavijestiti sudački odbor prilikom provjere bicikala.

Za natjecatelje koji su visoki ili viši od 190 cm, gore navedeni razmak može se produžiti na 85 cm.

Može se zatražiti samo jedno izuzeće iz morfoloških razloga; ili se nastavak upravljača može pomaknuti prema naprijed ili se vrh sjedala može pomaknuti prema naprijed, u skladu s člankom 1.3.13.

Osim toga, svi produžeci i oslonci za laktove moraju biti u skladu sa sljedećim:
- oslonci za laktove moraju biti sastavljeni od dva dijela (po jedan dio za svaku ruku) i

dopušteni su samo ako se dodaju produžeci;

- maksimalna širina svakog oslonca za lakat je 12,5cm;
- maksimalna duljina svakog oslonca za lakat iznosi 12,5 cm;
- najveći nagib svakog naslona za ruke (mjereno na potpornoj površini ruke) je 15 stupnjeva;
- maksimalna dimenzija presjeka svakog nastavka je 4cm;
- razlika u visini između točke naslona za ruke (središnje točke) i najviše ili najniže točke produžetka (uključujući dodatnu opremu) mora biti manja od 10 cm.

Structure (1B)

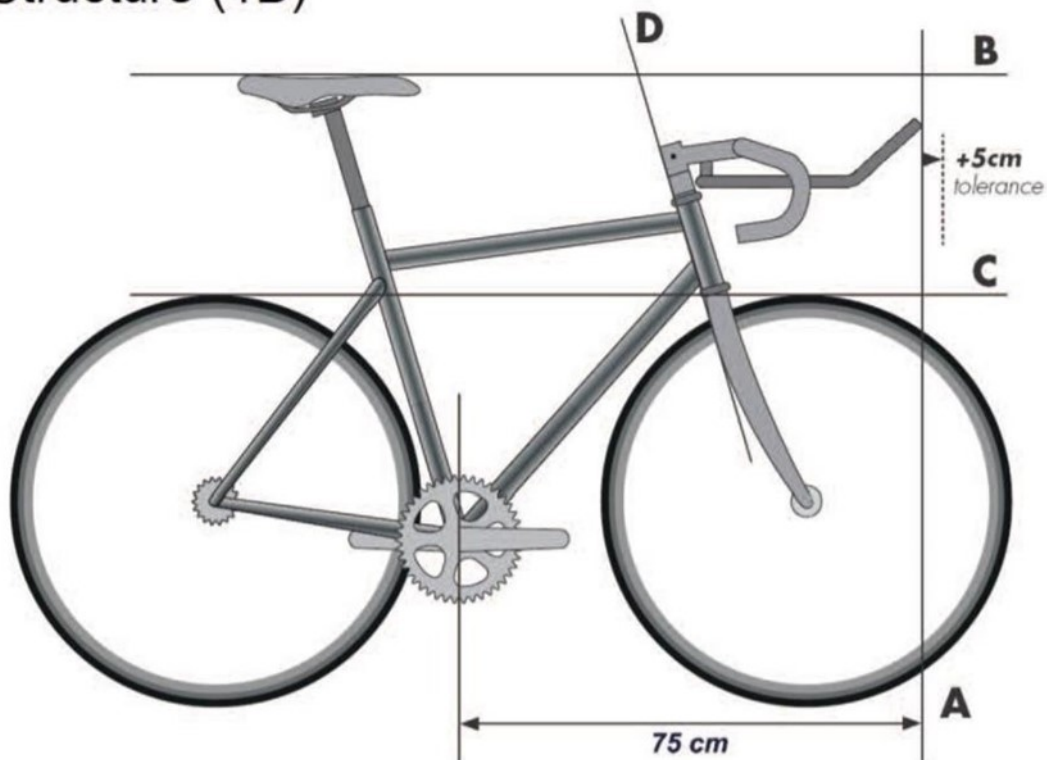

1.3.024 Svaki dio koji je dodan ili ugrađen u strukturu s ciljem smanjenja ili koji rezultira smanjenjem otpora zraka ili umjetnim ubrzanjem strujanja, poput zaštitnih ploha, kapljičastih, ulaznih ili sličnih oblika, je zabranjen.

Struktura 2

Structure (2)

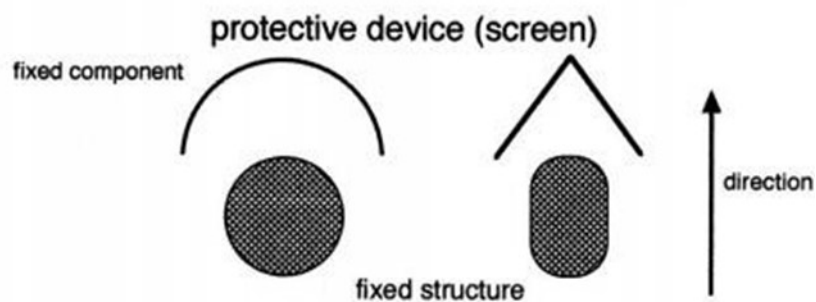

Zaštitna ploha je nepomični dio koji djeluje kao zaštita od vjetra, ili razbija vjetar, a s ciljem smanjenja otpora zraka nekog drugog nepomičnog dijela bicikle.

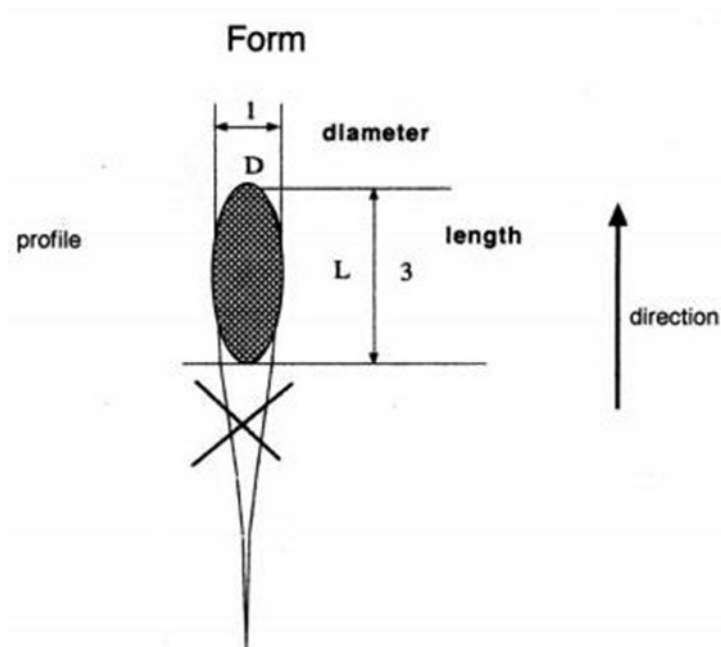

Kapljičasti oblik je dodatak ili nastavak u smjeru strujanja zraka. Isti se dopušta ako omjer L/D nije veći od 3. Ovo se pravilo ne odnosi se na okvir i vilice bicikla.

Structure (3)

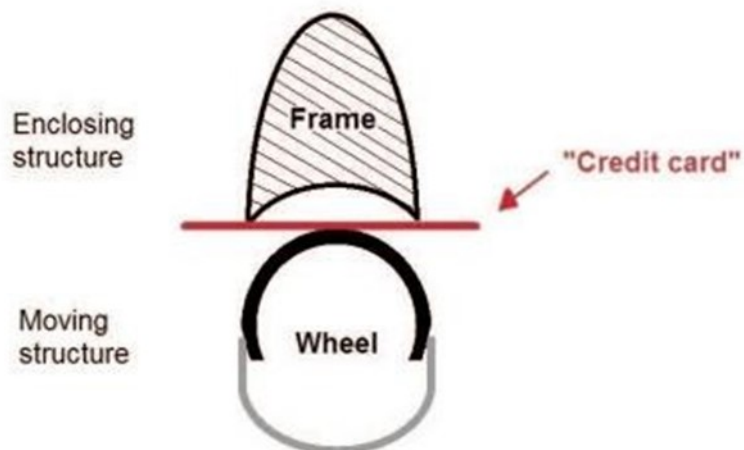

Praktičan način potvrđivanja postojanja ulaznog oblika kod pokretnog dijela kao što je kotač: treba biti moguće provući kruti oblik, poput kreditne kartice, između nepomičnog i pomičnog dijela.

practical way of confirming the existence of fairing on a moving part such as a wheel : it should be possible to pass a rigid card (like a credit card) between the fixed structure and the moving part.

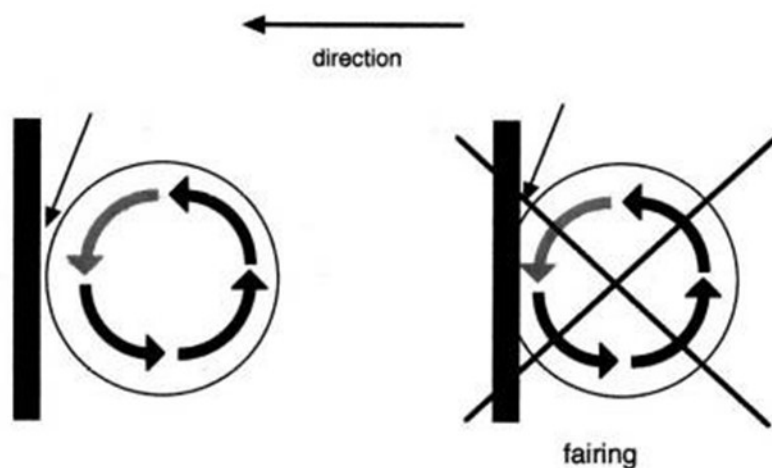

Ulazni oblici su oni koji koriste prilagodbu dijelova bicikla na način da prikrivaju pokretne dijelove bicikla kao što su kotači ili lančanik. Stoga treba biti moguće provući ravnu krutu karticu (poput kreditne kartice) između nepomičnog i pomičnog dijela.

1.3.024 Boce ne smiju biti integrirane u okvir i mogu se nalaziti samo na donjoj cijevi i cijevi sjedala s

bis unutarnje strane okvira. Dimenzije poprečnih presjeka boce korištene za natjecanje ne smiju biti veće od 10 cm ili manje od 4 cm, a njihov kapacitet mora biti najmanje 400 ml i maksimalno 800 ml.

1.3.024 Bilo koji bicikl može biti opremljen tehnološkom opremom (uključujući, ali ne ograničavajući **ter** se na telemetriju, transponder jedinice, GPS jedinice i video kamere) koja ima mogućnost i svrhu prikupljanja ili prijenosa podataka, informacija ili slika pod uvjetom da je u skladu sa sljedećim uvjetima:

1. Sustav za instaliranje opreme mora biti dizajniran za upotrebu na biciklima i ne smije utjecati na certificiranje bilo kojeg dijela bicikla;
2. Sustav za instaliranje opreme ne smije dopustiti uklanjanje opreme tijekom utrke, tj. oprema mora biti fiksirana;
3. Podaci sa opreme se tijekom utrke ne smiju se prenositi trećoj osobi.

Svaka namjeravana uporaba tehnološke opreme od strane ekipe ili natjecatelja zahtijeva prethodno odobrenje od strane UCI-a ili organizatora, uz suglasnost UCI-a. Zahtjevi za odobrenje procjenjuju se, između ostalog, kriterijima jednakog pristupa opremi, sportske poštenosti i integriteta, a također su u skladu s člankom 1.3.06.

UCI neće biti odgovoran za bilo kakve posljedice koje bi licencirana osoba prouzrokovala ugradnjom i uporabom opreme na biciklu, niti za bilo kakve nedostatke koje može posjedovati ili njihovo nepoštivanje pravila.

Pojašnjenja radi, točka 2 gore ne odnosi se na pokretna računala / informacijske sustave za natjecatelja.

1.3.024 UCI može odrediti svoje delegate ili suce za kontrolu tehnološke opreme na biciklima, a u **quarter** svrhu otkrivanja tehnološke prijevare tijekom utrki. Odbijanje ekipe ili natjecatelja da se pridržavaju uputa za korištenje takve opreme može dovesti do izricanja disciplinskih mjera u skladu sa člankom 1.3.03bis.

1.3.025 Slobodni zupčanik, višestruki prijenosi i kočnice nisu dozvoljeni na pisti tijekom treninga ili natjecanja.

Disk kočnice su dozvoljene na treningu i tijekom utrka ciklokrosa, brdskog biciklizma, cestovnim utrkama i kronometrima, BMX-a i trial.

Na cestovnim utrkama i u ciklokrosu, uporaba fiksnog lančanika je zabranjena: potreban je sustav kočenja koji djeluje na oba kotača.

Odjeljak 3. Odjeća natjecatelja**§ 1 Opće odredbe**

1.3.026 Svi natjecatelji tijekom utrke nose majicu s rukavima i kratke hlače, uz mogućnost nošenja kombinezona. Pod kratke hlače podrazumijeva se da su one iznad koljena. Majice bez rukava su zabranjene.

Pored toga, za spust, 4-kros i Enduro utrke u brdskom biciklizmu, BMX, trial i dvoranskom biciklizmu određena su posebna pravila u dijelu pravilnika koji se odnosi na njih.

1.3.027 Majice se trebaju u dovoljnoj mjeri razlikovati od majica svjetskog prvaka, vodećeg u UCI kupu, u generalnom plasmanu i nacionalnih dresova kako bi se izbjegla zabuna.

1.3.028 Izuzev u slučajevima predviđenim pravilnikom, nijedna prigodna majica ne smije biti dodijeljena ili odjenuta.

1.3.029 Nijedan dio odjeće ne smije sakrivati natpise ili natjecateljev broj posebno tijekom utrke i službenih ceremonija.

1.3.030 Kišne kabanice moraju biti transparentne, iste boje kao i dres ekipe, ili moraju na svom prednjem i stražnjem dijelu prikazati ime ili logotip ekipe. Minimalna veličina natpisa mora biti najmanje 20 cm u visinu ili širinu.

1.3.031 1. Nošenje krutih kaciga obavezno je tijekom natjecanja i treninga u slijedećim disciplinama: pista, brdski biciklizam, ciklokros, trial i BMX, BMX free style, biciklizam za osobe s invaliditetom.

2. Tijekom cestovnih utrka obavezna je kruta kaciga

Tijekom treninga na cesti, nošenje kacige se preporučuje. U svakom slučaju, natjecatelji se moraju ponašati u skladu sa pravilima.

3. Svaki će natjecatelj biti odgovoran za:

- provjeru da li je kaciga prihvaćena i usklađena sa sigurnosnim standardima te da se kaciga može identificirati kao prihvaćena;

- nošenje kacige u skladu sa sigurnosnim normama tako da pruža potpunu zaštitu, uključivši ispravno podešavanje na glavi i podešavanje remena za vrat;

- bilo kakve prepravke koje umanjuju zaštitne karakteristike kacige, nošenje prepravljene kacige ili kacige kojoj su uslijed incidenta umanjene zaštitne karakteristike;

- nošenje samo prihvaćenih kaciga koje nisu pretrpjele udarce ili oštećenja

- nošenje samo onih kaciga koje nisu izmijenjene ili kojima nije oduzet/dodat element njenog izvornog oblika i dizajna

- korištenje samo onih dijelova kacige koje je odobrio proizvođač.

1.3.032 (ukinut)

1.3.033 Odjeća ne smije mijenjati morfologiju natjecatelja, a zabranjeni su bilo koji nebitni element ili oprema, čija svrha nije isključivo odjeća ili zaštita. To se također primjenjuje na bilo koji materijal ili tvar nanosenu na kožu ili odjeću i koji sami po sebi nisu odjevni predmet.

Izmjene površinske hrapavosti odjeće dopuštene su, ali mogu biti samo rezultat struganja, tkanja ili sastavljanja tkanine. Izmjene površinske hrapavosti moraju biti ograničene na najviše 1 mm razlike u profilu.



Mjera izmjene hrapavosti površine vrši se bez pritiska ili vuče na odjeći.

Sva odjeća mora zadržati izvornu teksturu tekstila i ne smije biti prilagođena na način koji uključuje obrube oblika. Stoga, kada se ne nosi, odjeća ni u kojem slučaju ne može imati samopodržavajući element ili krute dijelove.

1.3.033 Čarape i natkoljenice korištene za natjecanje ne smiju se uzdići iznad visine definiran **bis** polovinom udaljenosti između sredine donjeg zgloba i sredine glave fibule.

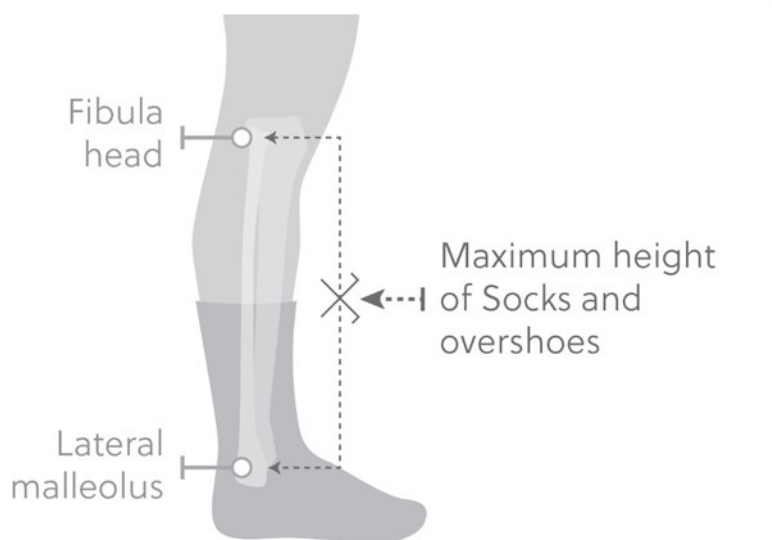

1.3.034 Tijekom utrke osobe u pratnji natjecatelja ne smiju nositi na svojoj odjeći nikakav propagandni natpis koji se razlikuje od onog koji nose natjecatelji dotične ekipe na datoj utrci.

§ 2 Ekipe registrirane kod UCI-a

Opće odredbe

1.3.035 Svaka ekipa može posjedovati samo jedan dizajn dresova (boje, izgled) koji se ne smije mijenjati tijekom kalendarske godine. UCI WorldTeams i UCI Pro ekipe moraju predati na odobrenje, prije proizvodnje, svoju odjeću UCI-ju najkasnije do 1. prosinca za slijedeću godinu. Ostale ekipe moraju predati na odobrenje svoju odjeću svom nacionalnom savezu prilikom registracije, a najkasnije do 10. prosinca za slijedeću godinu.

1.3.036 Odredbe za trajnu promjenu tijekom sezone

Svaka trajna promjena odjeće mora biti valjano opravdana i poslana na odobrenje UCI-u najmanje 30 dana prije očekivanog datuma stupanja na snagu. UCI će ekipi poslati odgovor najkasnije 15 dana prije očekivanog datuma stupanja na snagu.

Odredbe za privremenu promjenu tijekom sezone

Svaki cestovna ekipa može koristiti različitu odjeću za jedno cjelovito natjecanje svake godine. Odjeća se mora predati na odobrenje UCI-u, najmanje 60 dana prije datuma početka predmetnog natjecanja. Zahtjev se može odbiti iz razloga koji se smatraju valjanim. UCI će ekipi poslati odgovor najkasnije 30 dana prije datuma početka predmetnog natjecanja.

Prijave za trajnu ili privremenu promjenu razmatrat će se redoslijedom kojim ih primi UCI.

Međutim, ove odredbe ne primjenjuju se na odjeću državnih prvaka i kontinentalnih prvaka, čije su izmjene predmet odobrenja nacionalnih saveza i kontinentalne konfederacije.

1.3.037 Natjecateljeva odjeća će uvijek biti jednaka dostavljenom uzorku.

Reklamiranje

1.3.038 Ime, logo kompanije ili tvornička marka glavnog sponzora bit će pretežito zastupljeni na dresu (deblja slova) i postavljeni na gornjoj strani, prednjoj i leđnoj.

Ukoliko su dva glavna sponzora registrirana kod UCI-a, jedan od njih treba biti zastupljen kako je gore navedeno.

1.3.039 Redoslijed u kojem se dva glavna sponzora pojavljuju na dresu može se izmjenjivati tijekom sezone, od utrke do utrke.

1.3.040 (ukinut)

1.3.041 (ukinut)

1.3.042 Ostali propagandni natpisi mogu se slobodno koristiti i mijenjati od jedne utrke i zemlje do druge.

1.3.043 U svim slučajevima propagandni natpisi i njihov izgled mora biti istovjetan za sve članove iste ekipe tijekom iste utrke.

1.3.044 Na pistovnim natjecanjima nakon dogovora ekipa i organizatora, majica ekipe može biti zamijenjena majicom bez reklamnih natpisa i bez naziva same ekipe.

Na šestodnevnom utrkama organizator može nametnuti majice s reklamnim natpisima po vlastitom izboru, dozvoljavajući sponzoru ekipe postavljanje svog imena na pravokutniku visine najviše do 6 cm.

§ 3 Regionalne i klupske ekipe

Opće odredbe

1.3.045 Za utrke u nacionalnom kalendaru ekipa može koristiti samo jedan dizajn odjeće (boja i izgled) koji mora ostati nepromijenjen tijekom cijele kalendarske godine. U drugim slučajevima odluku će donijeti nacionalni savez zemlje u kojoj se utrka odvija.

Za utrke u međunarodnom kalendaru gore navedena odredba primijenit će se na regionalne i klupske ekipe, s izuzećem onih natjecatelja koji su članovi ekipe registrirane pri UCI.

1.3.046 Svaka regionalna ili klupska ekipa čiji će natjecatelj/i učestvovati na utrkama međunarodnog kalendara mora, na početku godine, dostaviti izgled odjeće svom nacionalnom savezu, s detaljnom specifikacijom boje, izgleda i glavnog sponzora.

Ime regije/kluba može se nalaziti u punom ili skraćenom obliku na dresu.

1.3.047 Natjecatelji kluba trebaju nositi istovjetne dresove onima opisanim u detaljnoj specifikaciji iz Članka

1.3.046 Osim ako nije posebno propisano, nijednom natjecatelju neće biti dozvoljen start s bojama drugog udruženja ili kluba, osim kluba čiju licencu posjeduje.

Reklamiranje

1.3.048 Klubovi mogu izložiti ime (logo ili natpis) svojih sponzora na svojoj odjeći u obliku reklame.

Između kluba i sponzora treba prethodno biti sklopljen pismeni sporazum.

1.3.049 Ime, naziv i logo sponzora može se slobodno koristiti na dresu. Na dresu se mogu nalaziti različiti natpisi koji se, bez ograničenja, mogu razlikovati od utrke do utrke i od zemlje do zemlje.

1.3.050 (ukinut)

§ 4 Majica vodećeg

Etapne utrke

1.3.051 Majica vodećeg na etapnoj utrci mora se dovoljno razlikovati od majica ekipa i klubova, kao i nacionalnih dresova, majice svjetskog prvaka i vodećih u UCI kupovima, serijama i plasmanima.

Suprotno tome, što se tiče cestovnog biciklizma i, točnije, samo za „velike tourove“, ekipe su odgovorne za razlikovanje majica od majica vodećeg u pojedinačnom generalnom plasmanu.

1.3.052 Majica vodećeg u pojedinačnom plasmanu je obvezatna.

1.3.053 Oglašavanje na majici vodećeg rezervirano je za organizatora utrke.

Ipak, na gornjem prednjem i stražnjem dijelu majice, u pravokutniku visine 32 cm i širine

30 cm, donjih 22 cm majice bit će rezerviran prostor bijele podloge za ekipe. Vodoravni gornji segment pravokutnika odgovarat će donjoj točki ovratnika. Glavni sponzor(i) ekipe trebaju izbjegavati druge načine oglašavanja.

Ova se odredba odnosi i na kombinezon koji odijeva vodeći; na donjem dijelu kombinezona (hlačice) bit će rezerviran prostor bijele podloge za oglašavanje ekipe visine 9 cm na svakoj nozi.

1.3.054 Nositelju majice dozvoljeno je da uskladi boju svojih hlačica majici.

1.3.055 U etapama na kronometar vodeći može nositi aerodinamičnu majicu ili kombinezon svoje ekipe, ako organizator nije osigurao aerodinamičnu majicu ili kombinezon vodećeg.

UCI kupovi, serije i plasmani

1.3.055 1. Dizajn majica vodećih kod UCI kupova, serija i plasmana određuje UCI i njegovo s **bis** isključivo vlasništvo.

Ne mogu biti reproducirani bez UCI-og dopuštenja.

Ne smiju biti mijenjani izuzev u rezerviranom prostoru za oglašavanje ekipe nositelja majice.

2. Oglašavanje na majicama kod UCI kupova, serija i plasmana rezervirano je za UCI.

Ipak, na gornjem prednjem i stražnjem dijelu majice u pravokutu visine 32 cm i širine 30 cm, donjih 22 cm majice bit će rezerviran prostor bijele podloge za ekipe. Glavni sponzor(i) ekipe trebaju izbjegavati druge načine oglašavanja.

Ova se odredba odnosi i na kombinezon koji odijeva vodeći; na donjem dijelu kombinezona (hlačice) bit će rezerviran prostor bijele podloge za oglašavanje ekipe visine 9 cm na svakoj nozi.

3. Nositelju majice vodećeg dozvoljeno je da uskladi boju svojih hlačica majici.

4. U etapama na kronometar vodeći može nositi aerodinamičnu majicu ili kombinezon svoje ekipe ako UCI nije osigurao aerodinamičnu majicu ili kombinezon vodećeg.

§ 5 Odjeća nacionalnih ekipa

1.3.056 Nacionalni savezi moraju podnijeti sudačkom odboru utrke, kako je određeno u čl. 1.3.59., uzorak odjeće njihovog nacionalnog tima na kontrolu i odobrenje. Dizajn, boja, mjesto i veličina reklamnog prostora ovjerene opreme moraju biti identični za sve natjecatelje koji sudjeluju na navedenim natjecanjima.

Savjetuje se nacionalnim savezima da UCI-ju predstave nacionalnu odjeću prije finalne izrade.

Ekipna odjeća natjecatelja bit će u svakom slučaju istovjetna zadnjem dostavljenom primjerku.

1.3.057 Slijedeća su oglašavanja dozvoljena:

- prednja strana majice: dva loga od 80 cm² maksimalno,
- zadnja strana majice: pravokutnik visine max. 20 cm,
- područje ramena i rukava: traka max. visine 9 cm,

- bočna strana majice: traka širine 9 cm,
- bočna strana hlačica: traka širine 9 cm,
- zadnja strana hlačica: pravokutna traka visine 10 cm,
- oznaka proizvođača (30 cm²) može se pojaviti samo jednom na majici i jednom na svakoj nogavici hlačica

Oglašavanje, kao što je gore navedeno, obavljat će se prema nahođenju nacionalnog saveza.

Sadržaj natpisa na majici i hlačama može se razlikovati kod natjecatelja.

Dizajn majice i hlača može se mijenjati za pojedine kategorije natjecatelja.

Oglašavanje na zaštitnicima upotrebljavanima u spustu, trialu, BMX-u ne podliježe ograničenju oglašavanja na hlačama.

Pored toga, ime natjecatelja može biti navedeno na poledini majice.

Gore navedena odredba primjenjuje se i na ostalu odjeću nošenu tijekom natjecanja (kišne kabanice itd.).

1.3.058 Prostori za oglašavanje bit će rezervirani za nacionalne saveze, osim u slijedećim slučajevima:

- A. svjetski kup na pisti (ukinut) i svjetski kup u ciklokrosu (premješten u ciklokros pravilnik)
- B. BMX svjetska i kontinentalna prvenstva i kupovi

Ukoliko natjecatelj ima jednog ili više sponzora, pravokutnik visine 10 cm na prednjoj strani majice bit će prije svega rezerviran za njega. U tom slučaju pravokutnici predstavljaju jedini raspoloživi prostor za oglašavanje. Ukoliko nema oglašavanja od strane natjecateljevog sponzora, nacionalni savezi mogu koristiti dva loga od 64 cm² s prednje strane majice. Ostali oglašavajući prostori na majici (na ramenima i rukavima) rezervirani su isključivo za nacionalne saveze.

Svaki natjecatelj koji je dobio UCI stalni broj (kako je navedeno u § 10, naslov 6 UCI propisa), mora ispisati svoj broj na dresu prema sljedećim načelima:

- a) boja broja mora biti u kontrastu s bojom pozadine.
- b) udaljenost između znamenki mora biti 1,5 cm
- c) minimalna visina broja mora biti 20 cm
- d) širina brojeva mora biti:
 - minimalno 10 cm za jednoznamenkaste brojeve
 - minimalno 20 cm za dvoznamenkaste brojeve
 - minimalno 25 cm za troznamenkaste brojeve
- e) Trebalo bi postojati najmanje 5 cm slobodnog prostora bez oglašavanja oko broja.
- f) Kao opcija, mora se prikazati prezime natjecatelja preko ramena, iznad broja.

1.3.059 Nošenje nacionalne majice je obavezno:

- na svjetskim prvenstvima
- na kontinentalnim prvenstvima
- za natjecatelje nacionalne ekipe

- na Olimpijskim i Paraolimpijskim igrama, u skladu s pravilnicima MOK-a i HOO-a Kontinentalni i nacionalni prvaci moraju se pridržavati pravila i nositi nacionalne majice na gore navedenim natjecanjima.

§ 6 Majica svjetskog prvaka

1.3.060 Korištenje »duginih boja« je ekskluzivno pravo UCI-ja.

Svako komercijalno korištenje »duginih boja« je striktno zabranjeno.

1.3.061 Dizajn, uključujući boje i izgled svake majice svjetskog prvaka prema kategoriji i/ili disciplini, kao i logotip UCI svjetskih prvaka u ekipnom kronometru, ekskluzivno su pravo UCI-a. Navedeni logotip, te majica svjetskog prvaka ne smiju se reproducirati bez odobrenja UCI-ja.

Dizajn se ni u kom slučaju ne smije mijenjati.

1.3.062 (ukinut)

1.3.063 Sve do dana prije svjetskog prvenstva naredne godine, svjetski prvaci moraju nositi svoje majice u svim natjecanjima i disciplinama, specijalnostima i kategorijama u kojima su osvojili naslov i ni na kojem drugom natjecanju.

Ekipa svjetskih prvaka u ekipnom kronometru nosit će prepoznatljivi UCI logotip na majicama na svim cestovnim utrkama od 1. siječnja do 31. prosinca u godini koja slijedi nakon navedene utrke na svjetskom prvenstvu.

Svjetskom prvaku u pojedinačnom kronometru nije dozvoljeno nositi majicu svjetskog prvaka na natjecanjima ekipnog kronometra.

Na pistovnim utrkama, u Madisonu, ako jedan od članova ekipe nije svjetski prvak, onda oba člana moraju nositi iste ekipne majice, ili, jedan član smije nositi majicu svjetskog prvaka, dok drugi smije nositi bijelu majicu bez oznaka.

Tijekom šestodnevne utrke na pisti samo svjetski prvaci u madisonu mogu nositi majicu, čak i kada nisu u istom paru.

U ekipnim disciplinama u dvoranskom biciklizmu, ako jedan od članova ekipe nije svjetski prvak, onda niti jedan natjecatelj ne smije nositi dres svjetskog prvaka.

U biciklizmu za osobe s invaliditetom, za utрку tandem, štafetnu ekipnu utрку i ekipni sprint, samo svjetski prvaci smiju nositi majicu iako je pobjednički par raspušten.

Majica svjetskog prvaka ili prepoznatljivi logotip svjetskog prvaka u ekipnom kronometru mora se nositi u svakoj javnoj prilici, posebno tijekom natjecanja, ceremonije dodjele nagrada, konferencije za novinare, televizijskih intervjua, foto-sesija i drugih prigoda.

1.3.064 Ne dovodeći u pitanje paragraf 2 u nastavku, samo trenutni svjetski prvak može koristiti traku duginih boja na svojoj opremi (poput bicikla, kacige, cipela) prema tehničkim specifikacijama u brošuri koju će mu poslati UCI. Međutim, on može koristiti opremu s trakom duginih boja samo u disciplinama, specijalnosti i kategoriji u kojoj je osvojio naslov i ni na kojem drugom natjecanju.

Trenutni svjetski prvak u pojedinačnom kronometru smije koristiti traku duginih boja na svom biciklu u natjecanjima pojedinačnog i ekipnog kronometra.

Kada više nije svjetski prvak, natjecatelj može nositi traku duginih boja na ovratniku i rukavima kao što je prikazano na brošuri koju će mu UCI poslati. Takvu majicu može nositi samo na natjecanjima u disciplini i specijalnosti u kojoj je osvojio titulu i ni na kojem drugom natjecanju. U skladu s člancima 1.3.56 i 1.3.59, nije dozvoljeno dodavati traku duginih boja na odjeću svog nacionalnog tima. Sva oprema koja nosi traku duginih boja podnosi se UCI-ju na odobrenje prije izrade iste.

1.3.065 (ukinut)

1.3.066 Na majici svjetskog prvaka tijekom ceremonije dodjele ne smije biti nikakvog oglašavanja, osim onog kojeg UCI odredi.

1.3.067 Svjetskom je prvaku dozvoljeno postavljanje oglasa na svojoj majici od narednog dana od službene ceremonije dodjele do dana koji prethodi održavanju narednog svjetskog prvenstva.

Točan položaj oglasnog prostora definiran je u brošuri koju je UCI dostavio svakom nacionalnom savezu čiji natjecatelj postaje svjetski prvak. Nositelju majice svjetskog prvaka dozvoljeno je da uskladi boju svojih hlačica majici.

§ 7 Majica nacionalnog prvaka

1.3.068 Nacionalni prvaci moraju nositi svoje majice na svim natjecanjima i disciplinama, specijalnostima i kategorijama u kojima su osvojili naslov i ni na kojem drugom natjecanju.

Nacionalnom prvaku u pojedinačnom kronometru nije dozvoljeno nositi majicu nacionalnog prvaka na natjecanju ekipnog kronometra.

Na pistovnoj utrci Madison, ako jedan od natjecatelja u paru nije nacionalni prvak, oba će natjecatelja nositi istu ekipnu majicu. Tijekom šestodnevne utrke na pisti samo nacionalni prvaci u Madisonu mogu nositi majicu, čak i kada nisu u istom paru.

Kada nisu više nacionalni prvaci, natjecatelji mogu nositi traku nacionalnih boja na ovratniku i rukavima, prema tehničkoj specifikaciji nacionalnog saveza. Takvu majicu mogu nositi samo na natjecanjima u disciplini i specijalnosti u kojoj su osvojili titulu i ni na kojem drugom natjecanju; ipak, bivši nacionalni prvak u pojedinačnom kronometru ovlašten je koristiti traku nacionalnih boja na svom kombinezonu tijekom utrke pojedinačnog i ekipnog kronometra.

Majica nacionalnog prvaka mora se nositi u svakoj javnoj prilici, posebno tijekom natjecanja, ceremonije dodjele nagrada, konferencije za novinare, televizijskih intervjua, foto-sesija i drugih prigoda.

1.3.069 Specifičnosti dizajna majice nacionalnog prvaka opisane su u brošuri dostupnoj na web stranici UCI. Te su specifičnosti primjenjive u svim disciplinama.

Prije izrade, dizajn majice nacionalnog prvaka (boje, zastava, crtež) reproduciran od strane istog mora biti odobren od strane dotičnog nacionalnog saveza i mora poštivati njegove dispozicije.

Svaki nacionalni savez mora imati svoj model dresa nacionalnog prvaka koji je UCI registrirao, za svaku disciplinu, najmanje 21 dan prije državnih prvenstava u predmetnoj disciplini.

Nosilac majice nacionalnog prvaka ima pravo uskladiti boju svojih kratkih hlača s onom majice.

Ipak, prema prethodnom odobrenju dotičnog nacionalnog saveza i umjesto da nose tradicionalnu majicu nacionalnih prvaka u smislu odredbe 1.3.68, nacionalni prvaci u MTB DHI, MTB 4X, MTB Enduro i BMX imaju mogućnost nositi majicu nacionalnog prvaka s lijevim rukavom koji predstavlja zastavu države natjecatelja. Na tom istom rukavu oglašavanje nije dozvoljeno. Osim na lijevom rukavu, bez narušavanja članaka 1.3.26 do 1.3.44, preostali prostori na majici daju se natjecateljima na raspolaganje za svoje uobičajene sponzore. Specifičnosti su opisane u brošuri dostupnoj na web stranici UCI.

§ 8 Majica kontinentalnog prvaka

1.3.070 Ukoliko je majica dodijeljena na kontinentalnom prvenstvu, natjecatelj može nositi svoju majicu na svim natjecanjima i disciplinama, specijalnostima i kategorijama u kojima je osvojio naslov, dokle god bude nositelj naslova.

Kontinentalne konfederacije mogu nametnuti obavezno nošenje dresa svog kontinentalnog prvaka u disciplini, specijalnosti i kategoriji po svom izboru. Na pistovnoj utrci Madison, ako jedan od natjecatelja u paru nije kontinentalni prvak, oba vozača moraju nositi istu ekipnu majicu.

Prostori oglašavanja identični su onima na majici svjetskog prvaka.

Prije izrade, dizajn majice kontinentalnog prvaka (boje, zastava, crtež) reproduciran od strane kontinentalnog prvaka mora biti odobren od strane dotične kontinentalne konfederacije i mora poštivati gore navedena pravila.

§ 9 Redoslijed prioriteta

1.3.071 Ukoliko razni propisi zahtijevaju od jednog natjecatelja nošenje više majica, primijenit će se slijedeći redoslijed prioriteta:

1. majica vodećeg na etapnoj utrci
2. majica svjetskog prvaka
3. majica vodećeg u UCI kupu, serijama i plasmanu
4. majica kontinentalnog prvaka
5. majica nacionalnog prvaka
6. majica nacionalnog saveza

§ 10 Kazne

1.3.072 Slijedeći će prekršaji biti kažnjeni kao što je određeno (iznosi su u švicarskim francima)

1. Neregularna oprema (boja i izgled)
 - natjecatelj: od 50 do 200 i zabrana starta
 - ekipa: od 250 do 500 po natjecatelju

2. Neregularno oglašavanje
 - 2.1 Ekipa, za svakog natjecatelja s neregularnim oglasom
 - majica: od 500 do 2.100 i zabrana starta dotičnom natjecatelju
 - hlače: od 300 do 1.050 i zabrana starta dotičnom natjecatelju
 - kombinezon: od 700 do 3.000 i zabrana starta dotičnom natjecatelju
 - 2.2 Majica vodećeg
 - organizator: 1.000 do 2.100 po natjecatelju i natjecatelj nije dužan nositi majicu
 - ekipa: 1.000 do 2.100 po natjecatelju i start istima nedozvoljen

3. Majica vodećeg
 - 3.1. Neraspoloživa majica ili kombinezon po propisima utrke
 - organizator: od 1.000 do 2.100 za svakog dotičnog natjecatelja
 - 3.2. Majica ili kombinezon vodećeg neodgovarajuće veličine
 - organizator: od 1.000 do 2.100 za svakog dotičnog natjecatelja
 - 3.3. Dodjela nedozvoljenih majica
 - organizator: od 1.000 do 2.100 za svaku dotičnu majicu

4. Natjecatelj koji ne nosi:
 - majicu svjetskog prvaka: ekipa od 2.500 do 5.000 i zabrana starta dotičnom natjecatelju
 - majicu vodećeg kod UCI kupova, serija i plasmana: ekipa od 2.500 do 5.000 i zabrana starta dotičnom natjecatelju
 - natjecatelj: zabrana starta i gubitak 50 bodova dotičnog UCI plasmana
 - majica nacionalnog prvaka: ekipa od 2.500 do 5.000
 - nacionalni dres: ekipa od 500 do 1.000 po natjecatelju i zabrana starta dotičnim natjecateljima

5. Majica nacionalnog saveza
 - ne slanje UCI-u na odobrenje (članak 1.3.056): nacionalni savez: 500 do 10.000

6. Oprema svjetskog prvaka:
 - kršenje pravila 1.3.066 i 1.3.067: natjecatelj 2.000 do 100.000
 - nošenje majice u disciplini, specijalnosti ili kategoriji u kojoj nije pobijedio: natjecatelj: 2.000 to 10.000
 - kršenje članka 1.3.065: natjecatelj: 200 to 10.000
 - kršenje članka 1.3.064: natjecatelj: 2.000 to 10.000
 - nenošenje logotipa UCI svjetskog prvaka u ekipnom kronometru: ekipa: 10.000

7. Majica nacionalnog prvaka:
 - kršenje članka 1.3.068, drugi dio: natjecatelj: 200 to 10.000.

Iznosi gore izrečenih novčanih kazni udvostručuju se u slučaju prekršaja tijekom svjetskog prvenstva.

Odjeljak 4. Identifikacija natjecatelja

1.3.073 Brojevi za identifikaciju*

Tijekom natjecanja primijenit će se slijedeće odredbe za identifikaciju natjecatelja.

Disciplina/specijalnost	Brojevi na leđima	Brojevi na okviru	Brojevi na ramenima*	Brojevi na volanu
Cesta				
Jednodnevne utrke	2	1		
Etapne utrke	2	1		
Kronometar	1			
Ciklokros	1		2	
Pista				
Sprint	2			
Pojedinačni dohvatni	1			
Ekipni dohvatni	1			
1 km na vrijeme	1			
500 m na vrijeme	1			
Bodovna utrka	2			
Keirin	2			
Ekipni sprint	1			
Madison	2			
Omnium (svi događaji)	2			
BMX		2 (bočni)**		1
Brdski biciklizam (svi događaji)	1			1
Trials	1			1

* Brojevi će biti stavljani na gornji dio ramena tako da se vide s prednje strane.

** Brojevi na okviru će se koristiti u BMX natjecanju jedino ako su navedeni u Tehničkom vodiču utrke

Bicikl ili natjecatelj mogu biti opremljeni elektroničkim uređajem za potrebe praćenja položaja natjecatelja tijekom utrke. Natjecatelj i ekipe moraju udovoljiti svakom takvom zahtjevu organizatora i / ili UCI-a, njegovih delegata i sudaca.

1.3.074 Osim ako nije drugačije određeno, brojevi će biti crni na bijeloj podlozi.

1.3.075 Pismo, podloga i okviri bit će slijedećih dimenzija:

	Brojevi na tijelu	Brojevi na okviru & naljepnica na kacigi	Brojevi na ramenima	Brojevi na volanu
Visina	18 cm 15 cm MTB	9 cm	9 cm	15cm MTB 20 cm BMX 11 cm Trials

Širina	16 cm 14 cm MTB	13 cm	7 cm	14cm MTB 25 cm BMX 16 cm Trials
Znamenke	10 cm	6 cm	5 cm	8 cm MTB 10 cm BMX 10 cm Trials
Širina linije	1,5 cm	0,8 cm	0,8 cm	1,5 cm MTB/BMX/Trials
Oglašavanje	visina 6 cm na donjem dijelu MTB visina 2,5 cm na gornjem i donjem dijelu	pravokutnik 11x2 cm na donjem ili gornjem dijelu	visina 1,5 cm na donjem i gornjem dijelu	MTB visina 2,5 cm na gornjem i donjem dijelu BMX 6 cm na gornjem dijelu Trials 2,5 cm na donjem dijelu

1.3.076 Natjecatelj će cijelo vrijeme osiguravati vidljivost i čitljivost broja. Identifikacijski broj mora biti dobro pričvršćen i ne smije biti zamijenjen ili promijenjen.

1.3.077 Identifikacijske brojeve koje je dao organizator, natjecatelji će koristiti bez ikakvih preinaka. Identifikacijske brojeve organizator daje besplatno. Brojevi se izdaju nakon što sudački odbor provjeri licence natjecatelja.

1.3.078 Na svjetskom prvenstvu brojeve osigurava UCI. Prostor oglašavanja bit će rezerviran za UCI.

1.3.079 (ukinut)

1.3.080 Svaki natjecatelj koji je odustao od utrke odmah će skinuti svoj identifikacijski broj.

Prijevod:

1.1 i 1.2 Ivo Rilović, UCI međunarodni sudac

1.3 Bruno Valčić, UCI međunarodni sudac