

# Glava 1. Opća organizacija biciklizma kao sporta

## Kazalo

### Poglavlje 1. LICENCIRANI

- § 1 Licence
- § 2 Kategorije natjecatelja
- § 3 Ekipe
- § 4 Komesari
- § 5 Vođe ekipa

### Poglavlje 2. UTRKE

#### Prvi dio: Administrativne odrednice

- § 1 Kalendar
- § 2 Nazivi utrka
- § 3 Zabranjene utrke
- § 4 Pristup utrkama
- § 5 Odobrenja
- § 6 Plasmani i kupovi
- § 7 Nacionalna prvenstva
- § 8 Kladjenje

#### Drugi dio: Organizacija natjecanja

- § 1 Organizator
- § 2 Dozvola za organizaciju natjecanja
- § 3 Posebna pravila
- § 4 Program – tehnički vodič
- § 5 Poziv - Prijava
- § 6 Sjedište/tajništvo utrke
- § 7 Staza i sigurnost
- § 8 Zdravstvena služba
- § 9 Nagrade
- § 10 Troškovi prijevoza i smještaja

#### Treći dio: Procedure utrke

- § 1 Nadgledanje organizacije i natjecanja
- § 2 Ponašanje sudionika utrke
- § 3 Vođe ekipa
- § 4 Sastanak vođa ekipa
- § 5 Provjera prijavljenih
- § 6 Start utrke
- § 7 Cilj
- § 8 Proglašenje pobjednika

#### Četvrti dio: Nadzor utrka

- § 1 Opća pravila
- § 2 Sudački odbor
- § 3 Ovlasti sudačkog odbora

#### Peti dio: UCI kupovi i druga bodovanja

# UCI BIKIKLISTIČKI PRAVILNIK

## Poglavlje 3. OPREMA

Prvi dio: Opće odrednice

§ 1 Načela

§ 2 Tehničke inovacije

Drugi dio: Bicikli

§ 1 Načela

§ 2 Tehničke specifikacije

Treći dio: Odjeća natjecatelja

§ 1 Opće odrednice

§ 2 Ekipe registrirane pri UCI-u

§ 3 Regionalne i klupske ekipe

§ 4 Odjeća vodećih

§ 5 Odjeća nacionalnih ekipa

§ 6 Majica svjetskog prvaka

§ 7 Majica nacionalnog prvaka

§ 8 Majica kontinentalnog prvaka

§ 9 Redoslijed prioriteta

Četvrti dio: Identifikacija natjecatelja

# Glava 1. Opća organizacija biciklizma kao sporta

## Kazalo

### Poglavlje 1. LICENCIRANI

#### § 1 Licence

##### Određenje

- 1.1.001 Licenca je identifikacijski dokument koji potvrđuje da njezin nositelj prihvaća statute i pravila te koja ga ovlašćuje za sudjelovanje na biciklističkim događajima.

##### Načela

- 1.1.002 Osoba koja ne posjeduje potrebnu licencu ne može sudjelovati u biciklističkom događaju koji je pod okriljem UCI-a, kontinentalnih federacija članica UCI-a ili nacionalnog saveza člana UCI-a.

Sudjelovanje osobe koja ne posjeduje potrebnu licencu bit će ništavno i poništeno bez obzira na druge moguće izrečene sankcije.

- 1.1.003 Licenca treba biti predložena kada god to zatraži ovlaštena osoba.

- 1.1.004 Svaka osoba činom podnošenja zahtjeva za izdavanje licence prihvaća Statut i Pravila UCI-a, kontinentalnih konfederacija članica UCI-a i nacionalnih saveza članica UCI-a, te se obvezuje da će na fer i sportski način sudjelovati na biciklističkom događaju. Pri tome posebno prihvaća pravila navedena u članku 1.1.023.

Od trenutka podnošenja zahtjeva za izdavanje licence, a u slučaju njenog izdavanja, podnositelj je odgovoran za svako kršenje pravila koje počinu, te je pod nadležnošću stegovnih tijela.

Licencirana osoba je pod nadležnošću odgovarajućih stegovnih tijela za djela koja je počinila za vrijeme dok je bila licencirana, iako je odgovarajuća stegovna procedura počela ili se nastavila nakon što osoba više nije licencirana.

- 1.1.005 Licenca se izdaje i koristi pod potpunom odgovornošću licencirane osobe odnosno njenog skrbnika.

Izdavanje licence ne implicira da tijelo koje ju izdaje priznaje ili prihvaća ikakvu odgovornost za licenciranu osobu ili za njegovo poštovanje odredaba zakona, statuta ili pravila

- 1.1.006 Nacionalni savezi izdaju licence prema uvjetima koje sami odrede. Odgovorni su za nadzor provođenja ovih odredaba.

Prije nego što je licenca izdana, podnositelj i nacionalni savez moraju biti sigurni da je licencirana osoba odgovarajuće osigurana od nezgoda i odgovornosti u svakoj zemlji u kojoj će biti sudionikom natjecateljskog biciklizma i tijekom cijele godine kroz koju je licenca izdana.

- 1.1.007 Nacionalni savezi mogu odrediti taksu kod izdavanja licence čiji iznos mogu sami odrediti.

- 1.1.008 Licence su važeće tijekom jedne godine, od 1. siječnja do 31. prosinca. Licence su važeće u svim zemljama u kojima postoje nacionalni savezi članovi UCI-a.

- 1.1.009 Licencirana osoba može posjedovati licencu samo jednog nacionalnog saveza.

## UCI BICIKLISTIČKI PRAVILNIK

### Kategorije licenciranih

1.1.010 Licence su obvezatne za:

1.1 Natjecatelje (muške ili ženske u svim disciplinama i kategorijama)

1.2 Sudionike *Biciklizma za sve*

1.3 Moto-predvodnike

Motociklistički predvodnici (na motociklu, mopedu, dernyu)

1.4 Osoblje

1. Glavni menadžer

2. Vođa ekipe

3. Trener

4. Liječnik

5. Medicinski tehničar

6. Mehaničar

7. Vozač (auta)

8. Ostale dužnosti koje su navedene na licenci

1.5 Službenike

1. Administraciju nacionalnog saveza (status treba biti naznačen na licenci)

2. Suce (status treba biti naznačen na licenci)

3. Ostale dužnosti koje trebaju biti naznačene na licenci (npr. mjeritelj vremena/rukovatelj foto-finiša, najavljiivač, spiker radio toura, itd)

1.6 Organizatore

1. Službenik organizacije

2. Ostale dužnosti koje trebaju biti naznačene na licenci

Ako nositelj licence obnaša više dužnosti u biciklizmu, mora zatražiti licencu i biti licenciran za svaku od tih dužnosti. Odgovornost je nacionalnog saveza da izda licence shodno primarnoj dužnosti, kao i svim ostalima. Dodatno uz licencu, nacionalni savez treba izdati uvjerenje za koje je sve dužnosti licencirana osoba ovlaštena.

Natjecatelj, član ekipe registrirane pri UCI-u ne može obnašati druge dužnosti.

### Procedura izdavanja

1.1.011 Licenca treba biti izdana od strane saveza zemlje u kojoj prema zakonima spomenute zemlje, podnositelj zahtjeva ima glavno boravište u trenutku registracije. On treba ostati registriran pri spomenutom savezu do isteka licence, neovisno od slučaja promjene zemlje boravišta.

1.1.012 Nacionalni savezi će odbiti izdavanje licence u slučajevima nepravilnog zahtjeva.

1.1.013 Ako u zemlji ne postoji nacionalni savez član UCI-a, licencu će izdati UCI.

1.1.014 Ako nacionalni savez ne odgovori u roku od 30 dana, podnositelj može zahtjev predati UCI-u.

1.1.015 Ako UCI ili nacionalni savez ocijeni da ne može izdati zatraženu licencu, o tome će obavijestiti podnositelja i navesti razloge u preporučenom pismu za registriranim primitkom. Podnositelj će također biti pozvan da obrani svoj zahtjev na odgovarajući način pred osobom ili odborom kojeg može odrediti predsjednik UCI-a, koji može biti određen pravilima saveza ili, kada pravila nema, kojeg odredi predsjednik nacionalnog saveza.

Podnositelj ima pravo uvida u svoj predmet. Ima pravo predstaviti svoje činjenice i zatražiti pomoć ili biti predstavljen od strane bilo koje osobe po vlastitom izboru koja ima odgovarajuće pravo zastupanja.

1.1.016 Podnositelj ima pravo biti obaviješten o neizdavanju i razlozima neizdavanja u preporučenom pismu sa registriranim primitkom.

## UCI BICIKLISTIČKI PRAVILNIK

- 1.1.017 Slučaj odbijanja izdavanja licence bit će otvoren pred žalbenim odborom UCI-a u slijedećim slučajevima:
- podnositelj nije imao priliku predstaviti svoje činjenice,
  - nije dano obrazloženje odluke,
  - razlozi odbijanja odluke sadrže činjenične pogreške,
  - kod nepravilnog odbijanja.

Žalba treba biti predana u roku od 30 dana od prijema odluke o odbijanju izdavanja licence.

- 1.1.018 Nacionalni savez može podnijeti žalbu na izdavanje licence od strane nekog drugog saveza, Žalbenom odboru UCI-a, ako savez koji je licencu izdao nije imao teritorijalnu nadležnost ili ako je licenca nepravilno izdana.

Žalba treba biti izdana u roku od 15 dana od kada je nacionalni savez izvješten o slučaju sporne licence, ali najkasnije tri mjeseca od kada je licenca izdana.

- 1.1.019 Kod izdavanja licence od strane UCI-a plaća se taksa koju godišnje određuje Izvršni odbor UCI-a. Tom iznosu dodaje se premija osiguranja koju UCI odredi kao odgovarajuću za natjecatelja.

- 1.1.020 Svaki nacionalni savez, čiju nacionalnost podnositelj licence ima, treba biti izvješten u roku od mjesec dana o zahtjevu za podnošenjem licence u slijedećim slučajevima:
- ako podnositelj nije iste nacionalnosti kao i savez kojem podnosi zahtjev,
  - ako je podnositelj iste nacionalnosti kao i savez kojem podnosi zahtjev, ali ako posjeduje dvostruko ili višestruko državljanstvo,
  - ako je zahtjev podnesen UCI-u.

### Licence

- 1.1.021 Zahtjev za izdavanje licence podnosi se po obrascu kojeg određuje svaki savez. Obrazac mora sadržati barem slijedeće podatke:

- 1.1.022 Prednja strana

### INTERNATIONAL CYCLING UNION NAZIV BICIKLISTIČKOG SAVEZA

1. Kategoriju za koju se traži licenca. UCI: Nacionalna:
2. Prezime i Ime:
3. Datum rođenja:
4. Državljanstvo:
5. Spol:
6. Adresa i mjesto glavnog prebivališta u trenutku podnošenja zahtjeva:
7. Mjesto i zemlja prethodnog prebivališta, ako se promijenilo tijekom prethodne godine:
8. Zemlje u kojima podnositelj ima drugo mjesta boravišta:
9. Tijelo (savez ili UCI) koje je izdalo licencu prethodne godine:
10. Tijelo (savez ili UCI) koje je odbilo izdati licencu u prethodne tri godine:
11. Klub podnositelja zahtjeva:
12. UCI team podnositelja zahtjeva (naziv i vrstu):
13. Ako je podnositelj trenutno suspendiran i ta suspenzija će se protezati tijekom godine za koju se podnosi zahtjev, naziv tijela koje je izreklo suspenziju i datume početka i kraja suspenzije
14. Osiguravatelj kod tjelesnih ozljeda (bolnički i izvan bolnički troškovi i liječnička skrb, troškovi prijevoza, trajni invaliditet, smrt) i materijalnih gubitaka (gubitak sluha) prilikom biciklističkih utrka ili treninga:
  - naziv i adresu osiguravajućeg društva,
  - naziv i adresu osigurane strane,
  - trajnost i valjanost police,

## UCI BICIKLISTIČKI PRAVILNIK

- iznos zajamčene sume,
  - područje valjanosti osiguranja.
15. Valjanost osiguranja prema trećoj strani za materijalne štete ili tjelesne ozljede tijekom biciklističke utrke ili treninga:
- naziv i adresu osiguravajućeg društva,
  - naziv i adresu osigurane strane,
  - trajnost i valjanost police,
  - iznos zajamčene sume,

### Stražnja strana

1.1.023 1.

Izjavljujem da sam svjestan svih razloga zbog kojih licenca ne mora biti izdana.

Obavezujem se da ću vratiti licencu kada dođe do novih događaja koji bitno mijenjaju stanje koje je bilo u trenutku izdavanja licence.

Izjavljujem da tijekom iste godine nisam zatražio licencu od UCI-a ili od ikogjeg drugog nacionalnog saveza.

Preuzimam punu odgovornost za predani zahtjev za izdavanje licence i daljnju uporabu izdane licence.

2.

OVIME PRIHVATIM I POŠTUJEM STATUT I PRAVILA MEĐUNARODNE BICIKLISTIČKE UNIJE, NJEZINIH KONTINENTALNIH KONFEDERACIJA I NJENIH NACIONALNIH SAVEZA.

Izjavljujem da sam pročitao ili imao priliku pročitati statute i pravilnike spomenutih organizacija.

Sudjelovat ću na biciklističkim natjecanjima ili drugim priredbama na lojalan i sportski način.

Podložit ću se disciplinskim mjerama koje su mi izrečene te uložiti žalbu tijelu za to zaduženom prema pravilima. Prihvaćam CAS kao jedino mjerodavno sudište u slučaju žalbe prema i u suglasnosti sa Pravilima. Odluku CAS prihvaćam kao konačnu i obvezujuću, na koju se nije moguće žaliti. Pridržavanjem prava, svako parničenje s UCI-em prepustit ću isključivo sucima u UCI-evoj središnjici.

3.

Prihvaćam da ću biti u suglasju sa UCI antidoping pravilima, Svjetskim antidoping kodom, Svjetskim standardima na koja se UCI antidoping pravila odnose kao i antidoping pravila drugih nadležnih instanca predviđenih UCI pravilima i Svjetskim antidoping kodom, pod uvjetom da su ta pravila u suglasju sa Svjetskim antidoping kodom.

Prihvaćam da se rezultati testa obznane u javnosti i dostave u svim detaljima mom klubu ili paramedičkom suradniku ili liječniku.

Prihvaćam da svi uzorci urina postanu vlasništvo UCI-a i da ih UCI može analizirati, osobito u cilju istraživanja i informacija u cilju zaštite zdravlja.

Prihvaćam da moj liječnik i/ili liječnik mog kluba dostavi UCI-u, na zahtjev UCI-a, popis svih lijekova koje sam primao i tretmana kroz koje sam prošao prije natjecanja.

4.

Prihvaćam sve uvjete krvnih testova i prihvaćam obavljanje krvnog testa.

Datum:

Potpis podnositelja zahtjeva:

Potpis predsjednika kluba:

## UCI BICIKLISTIČKI PRAVILNIK

### Forma licence

1.1.024 Licenca treba biti u formatu kreditne kartice.

Na licenci trebaju biti naznačeni slijedeći podaci:

#### Prednja strana

INTERNATIONAL CYCLING UNION		
NAZIV NACIONALNOG SAVEZA		
UCI Kategorija:	UCI kod:	GODINA
Nacionalna kategorija:	Br. licence:	
Prezime:	Datum rođenja:	
Ime	Adresa:	
Nacionalnost:	Spol: M/F	
Team:		
Klub:		
Datum izdanja:		

#### Stražnja strana

INTERNATIONAL CYCLING UNION		
IME NACIONALNE FEDERACIJE		
<table border="1"><tr><td>Ako se ne zahtjeva fotografija, vlasnik licence treba svaki puta uz licencu priložiti i identifikacijski dokument sa fotografijom</td></tr></table>	Ako se ne zahtjeva fotografija, vlasnik licence treba svaki puta uz licencu priložiti i identifikacijski dokument sa fotografijom	Vlasnik licence prihvaća pravila UCI-a i nacionalnih saveza i na njihov zahtjev podvrći će se anti-doping i kontroli krvi prihvaćajući nadležnost CAS
Ako se ne zahtjeva fotografija, vlasnik licence treba svaki puta uz licencu priložiti i identifikacijski dokument sa fotografijom		
Potpis predsjednika saveza:	Potpis vlasnika licence:	

1.1.025 Tekst na licenci treba biti na francuskom ili engleskom, a može biti i na drugim jezicima.

1.1.026 Licenca treba biti potpisana od strane predsjednika nacionalnog saveza koji ju izdaje ili od strane predsjednika UCI-a te od strane vlasnika licence. Vlasnik se treba potpisati ispod izjave: "Vlasnik licence prihvaća pravila UCI-a i nacionalnih saveza i na njihov zahtjev podvrći će se antidoping i kontroli krvi prihvaćajući nadležnost CAS".

1.1.027 (N) Nacionalni savez treba odrediti je li obavezna fotografija na licenci. U slučaju da fotografija nije obavezna, vlasnik licence mora uvijek biti u mogućnosti uz licencu predstaviti identifikacijski dokument s fotografijom.

1.1.028 Boja licence se mijenja svake godine prema slijedećem redoslijedu:

2007: bijela  
2008: žuta  
2009: plava  
2010: crvena  
2011: zelena  
2012: bijela  
itd.

### Stegovne mjere

- 1.1.029 Slijedeći prekršaji će biti kažnjeni kako slijedi:
- 1) sudjelovanje ili pokušaj sudjelovanja na biciklističkom natjecanju ili događaju nelicencirane osobe:
    - zabrana starta
    - i
    - godina dana počeka do mogućnosti stjecanja licence
  - 2) sudjelovanje ili pokušaj sudjelovanja na biciklističkom natjecanju ili događaju bez nošenja licence:
    - zabrana starta
    - i
    - godina dana počeka do stjecanja licence

### Ostale odredbe

- 1.1.030 Nacionalni savezi mogu dopustiti, pod uvjetima koje sami odrede, da osobe koje u biciklističkim natjecanjima sudjeluju povremeno, ne moraju posjedovati nacionalnu licencu tijekom cijele godine. Isti uvjeti moraju sadržati odredbu da se spomenute osobe pridržavaju UCI pravila i da su odgovarajuće osigurane tijekom cijelog dana/tijekom svih dana) natjecanja.
- 1.1.031 Članci od 1.1.011 do 1.1.029 ne primjenjuju se na natjecatelje u kategoriji Youth (kadeti i mlađi od njih). Na njih se odnose pravila nacionalnih saveza.
- 1.1.032 Vlasnik licence čija je licenca povučena, zbog suspenzije koja se odnosi samo na područje njegovog nacionalnog saveza, može od UCI-a dobiti provizornu dozvolu koja je valjana u svim ostalim zemljama članicama UCI-a. Takva provizorna dozvola će u svim ostalim područjima podrazumijevati poštovanje pravila koja se odnose na licencirane.
- 1.1.033 § 1 Natjecatelj može biti odabran od strane saveza njegove nacionalnosti za sudjelovanje na svjetskom prvenstvu, kontinentalnom prvenstvu i regionalnim igrama ili da bude dio ekipe koja sudjeluje na Svjetskom kupu u ciklokrosu, Svjetskom MTB kupu, bez obzira na nacionalni savez koji je licencu izdao. Natjecatelj je podložan pravilima i stegovnim postupcima nacionalnog saveza njegova državljanstva na svim poljima koja se odnose na njegov izbor za nacionalnu ekipu.

Natjecatelj bez državljanstva može biti odabran samo od nacionalnog saveza zemlje u kojoj prestano boravi tijekom posljednjih pet godina.

§ 2 Natjecatelj koji posjeduje nekoliko državljanstava treba odabrati jedno od njih prilikom prvog zahtjeva za licenciranje. Spomenuti izbor državljanstva treba biti konačan tijekom cijele natjecateljeve karijere, osim u slučaju da zbog nekog razloga izgubi spomenuto državljanstvo, bez obzira na zahtjev iz trećeg donjeg paragrafa.

Smatrat će se da se natjecatelj drži istog državljanstva po svim pitanjima u vezi UCI pravila.

Natjecatelj može izabrati drugo državljanstvo koje legalno posjeduje, ako je kod prvog odabira državljanstva bio maloljetan prema propisima svake nacije koja je u pitanju, te ako je promjena zatražena u godinama kada je natjecatelj punoljetan prema propisima svake nacije koja je u pitanju.

§ 3 Natjecatelj koji zatraži dodatno državljanstvo može izabrati spomenuto državljanstvo. Takav je izbor konačan i treba biti napravljen barem kod drugog zahtjeva za izdavanje licence po stjecanju novog državljanstva.

§ 4 Određivanje zemlje koju će natjecatelj predstavljati na Olimpijskim igrama određuje se prema Olimpijskoj povelji.



### § 2 Kategorije natjecatelja

#### Natjecateljski biciklizam

1.1.034 Za sudjelovanje na događajima u međunarodnom kalendaru kategorije natjecatelja određene su prema godinama natjecatelja, kao razlika između godine događaja i godine rođenja natjecatelja.

1.1.035 Uvažavajući druge moguće pravne odredbe, na utrkama Međunarodnog kalendara smiju nastupiti samo osobe koje su stare 17 i više godina i kojima je izdana licenca za jednu od dolje navedenih međunarodnih kategorija. Pored toga, natjecatelji stari 16 godina ili mlađi smiju nastupiti na međunarodnim BMX događajima, ako to ne brane nadležna pravila.

#### Muškarci

##### 1.1.036 Youth (Mladež)

To je kategorija natjecatelja starih 16 godina ili mlađih i u nadležnosti je nacionalnih saveza, osim za BMX kao što je navedeno u članku 1.1.035.

##### Juniori (MJ: Muškarci juniori)

To je kategorija natjecatelja starih 17 i 18 godina.

##### Do 23 (MU: Muškarci do 23 godine)

To je kategorija natjecatelja starih od 19 do 22 godine.

Natjecatelj te starosti, a koji je član UCI ProTour ekipe, bit će ipso facto smatran za natjecatelja Elite kategorije.

Ako takav natjecatelj, koji je mlađi od 23 godine, istupi iz članstva ProTour ekipe temeljem čega je bio stekao Elite kategoriju, bit će vraćen u kategoriju do 23.

##### Elite (ME: Muškarci elite)

To je kategorija natjecatelja starih 23 godine i više.

##### Veterani (MM: Muškarci veterani)

To je kategorija natjecatelja starih 30 godina i više koji odaberu taj status. Natjecatelji članovi ekipe registrirane pri UCI-u nemaju pravo odabira ove kategorije.

#### Natjecatelji s invaliditetom

To je kategorija natjecatelja sa invaliditetom prema specifikaciji Međunarodnog paraolimpijskog odbora (IPC), prema sustavu klasifikacija za biciklizam. Natjecatelj s invaliditetom može ili ne mora, zbog razloga zdravlja i sigurnosti, biti određen s dodatnom kategorijom prema tekućoj listi, a što ovisi o stupnju i prirodi invaliditeta. Od natjecatelja se može tražiti dokaz njegove funkcijske klasifikacije.

#### Žene

##### 1.1.037 Youth (Mladež)

To je kategorija natjecateljica starih 16 godina ili mlađih i u nadležnosti je nacionalnih saveza, osim za BMX kao što je navedeno u članku 1.1.035.

##### Juniorke (WJ: Žene juniori)

To je kategorija natjecateljica starih 17 i 18 godina.

##### Elite (WE: Žene elite)

To je kategorija natjecateljica starih 19 godine i više.

##### Veteranke (WM: Žene veterani)

To je kategorija natjecateljica starih 30 godina i više koje odaberu taj status. Natjecateljice koje su članovi ekipe registrirane pri UCI-u nemaju pravo odabira ove kategorije.

## UCI BICIKLISTIČKI PRAVILNIK

### Natjecateljice sa invaliditetom

To je kategorija natjecateljica sa invaliditetom prema specifikaciji Međunarodnog paraolimpijskog odbora (IPC) prema sustavu klasifikacija za biciklizam. Natjecateljica s invaliditetom može ili ne mora, zbog razloga zdravlja i sigurnosti, biti određena s dodatnom kategorijom prema tekućoj listi, a što ovisi o stupnju i prirodi invaliditeta. Od natjecateljice se može tražiti dokaz njene funkcijske klasifikacije.

- 1.1.038 Nazivi kategorija mogu biti prilagođeni nacionalnim jezicima prema jezičnim posebnostima.

### Biciklizam za sve

- 1.1.039 Licenca Biciklizma za sve izdaje se biciklistima koji prakticiraju biciklizam u vidu hobija. Ova licenca daje pristup samo događajima Kalendara biciklizma za sve.

### § 3 Ekipe

#### Određenje

- 1.1.040 Shodno ovim pravilima, ekipa je sportska organizacija koja sadrži natjecatelje i osobe koje ih prate/potpomažu sa ciljem sudjelovanja u biciklističkim događajima. U zavisnosti od konteksta, izraz "ekipa" može također podrazumijevati članove ekipe koji sudjeluju u danom natjecanju.

- 1.1.041 Ekipe registrirane pri UCI-u

Slijedeće ekipe su registrirane pri UCI-u:

UCI ProTeam-ovi: vidi članke 2.15.047 i dalje.

UCI profesionalna kontinentalna ekipa: vidi članke 2.16.001 i dalje.

UCI kontinentalna ekipa: vidi članke 2.17.001 i dalje.

UCI ženska ekipa: vidi članke 2.18.001 i dalje.

UCI brdsko-biciklistička ekipa: vidi članke 4.10.001 i dalje.

UCI pistovna ekipa: vidi članke 3.7.001 i dalje.

Spominjanje UCI-a u nazivima gore navedenih ekipa odnosi se samo na činjenicu da je ekipa registrirana pri UCI-u prema postojećim pravilima.

- 1.1.042 Vozač koji je član ekipe registrirane pri UCI-u ne može se obvezati organizatoru da će sudjelovati u natjecanju, bez obzira o kakvom se organizatoru radi, ako prethodno nije dobio dopuštenje svoje ekipe. Smatrat će se da je takav dogovor postignut ako, nakon što je zatražena dozvola nastupa, u roku od 10 dana nije stigao odgovor na zahtjev.

Svaki natjecatelj koji prekrši ova pravila bit će diskvalificiran i kažnjen s 300 do 5000CHF.

- 1.1.043 Natjecatelj čija je ekipa prijavljena na utrku ne može nastupiti neovisno od svoje ekipe. Takav pokušaj će biti kažnjen diskvalifikacijom i kaznom od 300 do 2000 CHF.

#### Nacionalna ekipa

- 1.1.044 Nacionalna ekipa je ekipa natjecatelja odabrana od strane nacionalnog saveza shodno njihovoj nacionalnosti.

#### Regionalna ekipa

- 1.1.045 Regionalna ekipa je ekipa natjecatelja odabrana prema teritoriju ili drugoj podjeli nacionalnog saveza, koja sadrži natjecatelje licencirane od strane tog saveza, a koji ne pripadaju ekipi koja je registrirana pri UCI-u.

#### Klupska ekipa

- 1.1.046 Klupska ekipa je ekipa prijavljena pri nacionalnom savezu. Njezin sastav određuje nacionalni savez, s time da ti natjecatelji ne mogu pripadati ekipi registriranoj pri UCI-u.

## UCI BICIKLISTIČKI PRAVILNIK

### § 4 Suci/komesari

- 1.1.047 Sudac/komesar je službena osoba ovlaštena od strane UCI-a ili nacionalnog saveza sa ciljem da osigura i provede biciklističko natjecanje u skladu s odredbama pravila koja se mogu primijeniti.
- 1.1.048 Suci, pojedinačno i/ili u odboru, rukovodit će sportskim dijelom biciklističkih natjecanja i osigurati da se taj događaj u svim područjima sprovede prema pravilima. Oni trebaju osigurati da su pravila koja se odnose na utrku, način na koja se ona provode i sve tehničke pojedinosti s tim u vezi, u potpunosti u skladu s odgovarajućim odredbama pravila.
- Suci trebaju bilježiti prekršaje pravila i za njih izreći predviđene kazne.
- 1.1.049 Sudački odbor sačinjavaju suci određeni za nadgledanje zadanog biciklističkog natjecanja.
- Sudački odbor treba zabilježiti odluke pojedinačnih sudaca i primijeniti i/ili potvrditi kazne koje su primijenili.
- 1.1.050 Svaki sudac djeluje neutralno i neovisno. Suci ni na koji način ne mogu biti uključeni u organizaciju utrke. Sudac mora odmah otkazati svoje imenovanje na utrci ako bi bio svjestan nekog razloga koji bi mogao utjecati na njegovu neutralnost.
- 1.1.051 Status suca potvrđuje nacionalni savez koji je ovlašten za izdavanje licence. Nacionalni savezi trebaju odrediti valjanost, status i dužnosti sudaca prema gore navedenim načelima.
- 1.1.052 Suci, osim kod iznimaka koje je UCI odobrio i osim UCI komesara, mogu suditi jedino u zemlji svog nacionalnog saveza.

### UCI međunarodni komesari

- 1.1.053 Status UCI međunarodnog komesara bit će dodijeljen od strane UCI-a osobama koje su prošle ispit i praktični nadzor koji je naveden u članku 1.1.058.
- 1.1.054 Kako bi došla u mogućnost za izbornu proceduru za stjecanje statusa UCI komesara, osoba mora ispunjavati slijedeće uvjete:
- 1) mora biti nositelj licence nacionalnog saveza člana UCI-a
  - 2) mora biti predložena od strane nacionalnog saveza. Savez treba predati zahtjev potpisan od strane predsjednika ili ovlaštene osobe. Zahtjevu treba biti priložena slijedeća dokumentacija:
    - kopija službenog identifikacijskog dokumenta (putovnica i sl.) koja pokazuje da je kandidat star 25 do 50 godina u godini njegova izbora od strane UCI-a,
    - dokaz da je pratila i prošla trening tečaj za nacionalnog suca kojeg mu je izdala osoba koju je odredio UCI,
    - dokaz da je aktivno sudila kao nacionalni sudac tijekom dvije godine koje su prethodile izboru.
  - 3) treba izvrsno poznavati UCI pravila,
  - 4) treba poznavati službeni jezik tečaja, koji mora biti jedan od dva službena UCI jezika (francuski ili engleski)

Prvi odabir kandidata bit će proveden od strane UCI-a temeljem primljene dokumentacije i temeljem broja slobodnih mjesta. Odabrani suci trebaju pratiti tečaj i polagati ispit na kojem će biti ispitano poznavanje pravila i jezika.

Prolazak na tom ispitu ima valjanost kroz razdoblje od pet godina. U slučaju nepoloženog ispita kandidat ima samo još jedno pravo na pokušaj polaganja.

Kandidat koji je dao netočnu izjavu bit će isključen sa svakog tečaja ili ispita.

## UCI BICIKLISTIČKI PRAVILNIK

U određenim slučajevima izgubit će status međunarodnog komesara. Spomenuta osoba ima pravo na žalbu žalbenom odboru.

1.1.055 Kandidati koji su prošli predizborni ispit prihvaćeni su za trening tečaj međunarodnih komesara.

Trening tečaj trebaju provoditi instruktori koje je odredio UCI.

1.1.056 Trening će biti usredotočen na područja pojedinih oblika biciklizma. Trening treba pokriti teoretsko poznavanje pravila, kao i njihovu primjenu na terenu.

1.1.057 Nastava i ispiti trebaju biti organizirani odvojeno za svaki zasebni program.

Raspored za svaki trening program treba sadržati opći dio koji je zajednički svim oblastima i poseban dio koji je specifičan za svaku oblast/kategoriju.

Opći dio:

- Ustroj UCI-a (općenito)
- Opća organizacija biciklizma kao sporta
- Svjetska prvenstva
- Kontinentalna prvenstva
- Olimpijske igre (za olimpijske discipline)
- Disciplinske mjere i postupci
- Sportska sigurnost i uvjeti
- Antidoping kontrola (općenito)
- Psihološki aspekt i etički položaj međunarodnog komesara

Discipline/kategorije

- cesta
- pista
- brdski biciklizam
- ciklokros
- BMX
- trijal
- ciklobal
- umjetnički biciklizam
- biciklizam za osobe sa invaliditetom

1.1.058 Ispitni odbor sastoji se od ispitivača. Načelno, ispit se sastoji od pismenog i usmenog dijela. Pismeni ispit treba nositi dvije trećine bodova. U slučaju nepolaganja, kandidat ima pravo na drugo polaganje. Dva nepolaganja u jednoj oblasti isključuju ga iz ispita u svim ostalim oblastima.

1.1.059 U roku od 12 mjeseci nakon ispita kandidati moraju proći praktičnu potvrdu kao predsjednici sudačkog odbora na međunarodnim utrkama. Takvo zaduženje bit će nadzirano od strane UCI trenera. U slučaju nepolaganja kandidatu je odobren još samo jedan pokušaj.

1.1.060 Za stjecanje naziva UCI međunarodnog komesara kandidat treba ostvariti 2/3 od ukupnog broja bodova i proći praktično zaduženje.

1.1.061 Kandidati koji su stekli manje od 2/3 od maksimalnog broja bodova trebaju dobiti potvrdu da su sudjelovali na trening tečaju.

1.1.061 dodatak

Međunarodni komesari povremeno će biti ocjenjivani kako bi zadržali svoj status.

Ocjenjivački odbor, određen od strane UCI sudačkog odbora, odredit će spomenuto ocjenjivanje.

Članovi odbora ne moraju biti međunarodni komesari.

## UCI BICIKLISTIČKI PRAVILNIK

### Status

- 1.1.062 UCI međunarodni komesari ne mogu istovremeno:
- biti nositelji licence kao natjecatelji registrirani pri UCI-u;
  - obnašati neku tehničku dužnost (pratitelj ekipe, mehaničar, medicinski tehničar, vođa ekipe, itd.) za nacionalni savez ili ekipu registriranu pri UCI-u;
  - obnašati izabranu dužnost unutar nacionalnog saveza
- 1.1.063 Članovi UCI Izvršnog odbora kao i UCI djelatnici ne mogu djelovati kao međunarodni komesari.
- 1.1.064 Aktivna dužnost međunarodnog komesara okončat će se 31. prosinca godine u kojoj će ući u 70. godinu života. Unatoč tome, međunarodni komesar može i iza tih godina biti određen za antidoping inspektora.
- 1.1.065 Međunarodni komesar podložan je UCI-evim stegovnim postupcima kada je imenovan od strane UCI-a.
- 1.1.066 Ako međunarodni komesar, i u slučajevima kada nije imenovan, prekrši UCI pravila ili kada prouzrokuje negativan materijalan ili moralan čin prema biciklizmu kao sportu ili UCI-u, prema njemu će se provesti slijedeće stegovne mjere:
- njegove usluge neće biti korištene kroz određeno vrijeme;
  - bit će brisan sa popisa međunarodnih komesara.
- 1.1.067 Ovo pitanje UCI treba postaviti pred UCI žalbeni odbor.
- 1.1.068 UCI je obavezan podnijeti takav slučaj na zahtjev nacionalnog saveza komesara. Takav zahtjev treba biti razuman i popraćen sa dokumentacijom koja ga argumentira.

### Poslanje/dužnosti

- 1.1.069 Status UCI međunarodnog komesara ne treba sam po sebi jamčiti njegovo pravo na poslanje.
- 1.1.070 UCI-evi službenici trebaju odrediti jednog ili više komesara za utrke u međunarodnom kalendaru, za koje odrede da su spremni obavljati dužnost predsjednika sudačkog odbora, člana sudačkog odbora ili antidoping inspektora.
- 1.1.071 Međunarodni komesar, ako ga nije odredio UCI, može od strane svog nacionalnog saveza biti određen za dužnosti u svojoj zemlji.
- 1.1.072 UCI međunarodni komesar ne može prihvatiti dužnost u inozemstvu bez suglasnosti svojeg nacionalnog saveza, osim u slučajevima kada ga je odredio UCI.
- 1.1.073 Međunarodnim komesarima, koje je na dužnost odredio UCI, trebaju biti nadoknađeni troškovi u iznosu čije će uvjete odrediti Izvršni odbor UCI-a.
- 1.1.074 Međunarodni suci koje je odredio UCI, odnosno oni koji su članovi sudačkog odbora čijeg je predsjednika odredio UCI, trebaju biti odjeveni u službene odore kojima ih je UCI opskrbio. Takve odore mogu nositi samo na takvim poslanjima/dužnostima.

## UCI BICIKLISTIČKI PRAVILNIK

### § 5 Vođe ekipa

- 1.1.075 Svaka ekipa, osim regionalne ekipe i klubova, mora odrediti jednu osobu kao vođu ekipe.
- U slučajevima ekipa kod kojih više od jedne osobe obnaša dužnost vođe ekipe, ova pravila se odnose na odgovarajuću osobu shodno odredbama prvog dijela gore navedenog članka.
- 1.1.076 Ekipa koja nema imenovanog vođu ekipe ne može biti registrirana pri UCI-u niti priznata kao nacionalna ekipa.
- Ekipa ne može nastupiti na događajima u Međunarodnom kalendaru ako nema imenovanog vođu ekipe.
- 1.1.077 Vođa ekipe mora biti odgovarajuće licenciran.
- 1.1.078 Pored dužnosti i odgovornosti koje su određena ovim pravilima, vođa ekipe je odgovoran za organizaciju sportskih aktivnosti i za društvene i općeljudske uvjete u kojima se natjecatelj bave biciklističkim sportom sa ekipom.
- 1.1.079 Vođa ekipe treba se neprestano i sustavno truditi na sve moguće načine poboljšati društvene i općeljudske uvjete te zaštititi zdravlje i sigurnost vozača ekipe.
- 1.1.080 Vođa ekipe treba osigurati da svi članovi ekipe ili koji rade za ekipu se ponašaju prema pravilima. Vođa ekipe mora biti primjer drugima.
- 1.1.081 Vođa ekipe mora ustrojiti posebnu pomoć ekipi u slijedećim područjima: zdravlje, tretman shodan članku 13.3.001 te opremu. On mora urediti da se pomoć provodi od strane stručnih osoba koje, u slučajevima kada je to potrebno, posjeduju licencu u skladu s pravilima.
- 1.1.082 Vođa ekipe treba urediti da su zadaci odgovarajuće podijeljeni među svim osobama navedenim u članku 1.1.080, uz izuzetak natjecatelja. Dužnost svake osobe treba biti jasno određena i u skladu s pravilima. Dužnosti osoba moraju biti poimenično zavedene. Podjela zadataka treba biti u pisanoj formi čija kopija treba biti predana svim osobama navedenim u članku 1.1.080. Kopija također treba biti dostavljena u nacionalni savez. Ekipe registrirane pri UCI-u i nacionalni savezi također trebaju dostaviti kopiju u UCI.
- 1.1.083 Vođa ekipe treba s vremena na vrijeme s osobama navedenim u članku 1.1.080 razgovarati o društvenim i općeljudskim uvjetima, opremi, opasnostima u biciklizmu te rasporedu natjecanja svakog natjecatelja. O svakom razgovoru treba napraviti izvješće. Po zahtjevu nacionalnog saveza ili UCI-a treba dostaviti kopiju takvog izvješća.
- 1.1.084 Propust vođe ekipe u provođenju obaveza ovih odredaba biti će kažnjen suspenzijom od 8 dana do 10 godina i/ili kaznom od 500 do 10.000 CHF. U slučaju propusta ponovljenog u razdoblju do dvije godine, vođa ekipe biti će suspendiran na razdoblje od barem 6 mjeseci do doživotne suspenzije te kažnjen s 1000 do 20.000 CHF.
- 1.1.085 Svaki član ekipe koji se neće pridržavati podjele zadataka navedene u članku 1.1.082 bit će kažnjen suspenzijom od mjesec do godine dana i/ili kaznom od 750 do 10.000 CHF. U slučaju propusta ponovljenog u razdoblju do dvije godine bit će suspendiran na razdoblje od barem 6 mjeseci do doživotne suspenzije te kažnjen s 1500 do 20.000 CHF.
- 1.1.086 Vođa ekipe može biti odgovoran za propuste osoba navedenih u članku 1.1.080 i biti kažnjen prema pravilima za odgovarajući prekršaj, osim ako može objasniti da spomenuti propust nije uzrokovan njegovom(nj) nemarom te da on nije utjecao na isti.

# UCI BICIKLISTIČKI PRAVILNIK

## Poglavlje 2 UTRKE § 1 Kalendar

1.2.001 Kalendar je kronološki popis biciklističkih utrka prema disciplinama, kategorijama i/ili spolu. Procedura dodjele licenci organizatorima tek treba biti određena.

1.2.002 Kalendar treba biti određen za slijedeće discipline:

1. cesta
2. pista
3. brdski biciklizam
4. ciklokros
5. BMX
6. trial
7. biciklizam u zatvorenom
8. biciklizam za sve
9. biciklizam za natjecatelje sa invaliditetom

1.2.003 Kalendar treba biti pripremljen godišnje za kalendarsku godinu ili sezonu.

1.2.004 U svakoj disciplini trebaju biti određeni: Svjetski kalendar, kontinentalni kalendar za kontinent i nacionalni kalendar za nacionalni savez.

Međunarodni kalendar uključuje Svjetski kalendar i kontinentalne kalendare.

Međunarodna utrka je ona koja je uvrštena u Svjetski kalendar ili u kontinentalni kalendar.

Nacionalna utrka je ona koja je uvrštena u nacionalni kalendar.

1.2.005 Uz iznimku UCI ProTour događaja, Svjetski kalendar i kontinentalne kalendare određuje UCI Izvršni odbor uz savjete kontinentalnih konfederacija za natjecanja na svojim kontinentima.

Kalendar UCI ProTour događaja određuje UCI ProTour savjet u skladu sa pravilima UCI ProToura, drugi dio, poglavlje XV.

1.2.006 Organizatori svake godine podnose zahtjev svome nacionalnom savezu za uvrštenje utrka u Svjetski ili kontinentalni kalendar.

Organizatori pistovnih, ciklokros ili MTB utrka na kojima nastupaju natjecatelji iz tri ili više stranih saveza (2 strana saveza kod utrka biciklizma u zatvorenom), moraju zatražiti uvrštenje slijedeće utrke u Međunarodni kalendar. Utrka ne treba biti uvrštena u nacionalni kalendar, osim u slučaju da je odbijeno uvrštenje u Međunarodni kalendar.

Nacionalni savezi će prosljediti u UCI zahtjeve za uvrštenje, uz kopiju za kontinentalnu konfederaciju, ne kasnije od 1. lipnja u godini koja prethodi zatraženom uvrštenju. Za ciklokros krajnji datum je 15. prosinca.

Ako se utrka održava na područjima nekoliko zemalja, bit će uvrštena u kalendar samo ako postoji suglasnost svih uključenih nacionalnih saveza kroz čije zemlje utrka prolazi.

Ako nacionalni savez ne prosljedi zahtjev za uvrštenjem utrke u kalendar, organizator utrke može izravno kontaktirati UCI.

1.2.007 Nacrt kontinentalnih kalendara UCI treba poslati odgovarajućim kontinentalnim konfederacijama koje mogu izraziti svoje mišljenje unutar 30 dana od prijema.

## UCI BICIKLISTIČKI PRAVILNIK

Kontinentalne konfederacije trebaju prilikom objave svojih kontinentalnih kalendara uključiti i utrke Svjetskog kalendara na svom području.

1.2.008 Nacionalni kalendari trebaju biti pripremljeni od strane odgovarajućih nacionalnih saveza.

Nacionalni savezi prilikom objave svojih nacionalnih kalendara trebaju uključiti utrke međunarodnog kalendara koje se održavaju na njihovom tlu.

1.2.009 Kod prvog uključanja utrke u međunarodni kalendar organizator treba poslati barem slijedeću dokumentaciju:

- vrstu utrke (disciplinu, specijalnost, format);
- opis staze utrke uključujući ukupnu dužinu (u km) i kada je to moguće, iste podatke za etape i krugove;
- vrstu i broj ekipa i/ili pozvanih natjecatelja;
- novčane odrednice (nagrade, putne troškove i troškove smještaja);
- odrednice u vezi organizacije.

Dokumentacija treba biti poslana UCI-u najmanje tri mjeseca prije sastanaka Izvršnog odbora na kojem se spomenuti kalendar zaključuje.

1.2.010 (ukinut)

1.2.011 Ako je dokumentacija prihvaćena, utrka će biti registrirana u probnoj godini onog datuma koji je kompatibilan postojećem kalendaru. Utrka može biti nadzirana od strane UCI delegata o trošku organizatora.

1.2.012 Uvrštenje utrke u Međunarodni kalendar može biti uz određenu taksu koja se zove kalendarska taksa, a čiji iznos svake godine određuje Izvršni odbor UCI-a.

Ukupan iznos takse organizator treba platiti UCI-u ne kasnije od dva mjeseca nakon sastanka Izvršnog odbora UCI-a na kojem je spomenuti kalendar usvojen. Do gornjeg roka uplata treba stići na UCI-ev račun.

U slučaju kašnjenja automatski će se primijeniti kazna od 100CHF.

Uvrštenje utrke u slijedeći kalendar biti će odbijeno ukoliko taksa kao i kazna nisu plaćene mjesec dana prije sastanka Izvršnog odbora na kojem će se odlučivati o spomenutom kalendaru.

Nadalje, utrka neće biti uvrštena ako taksa sa prethodne utrke nije plaćena ili ako organizator nije podmirio svoje financijske obaveze prema UCI-u. Ova mjera se također odnosi na nove organizatore i u konačnici na organizatore za koje Izvršni odbor smatra da su nasljednici organizatora druge utrke.

1.2.013 O odbijanju uvrštenja u međunarodni kalendar odlučuje Izvršni odbor UCI-a. Organizator ima pravo žalbe. U slučaju da organizator nije imao mogućnost obrane svog zahtjeva, može predati žalbu žalbenom odboru.

1.2.014 Svaku promjenu datuma utrke u Međunarodnom kalendaru na zahtjev nacionalnog saveza organizatora utrke treba prethodno odobriti UCI, odnosno za ProTour utrke UCI ProTour savjet. Kod promjene datuma ili u slučaju otkazivanja događaja, organizator je dužan platiti kaznu čiji iznos svake godine određuje Izvršni odbor, a na što se može žaliti (UCI) Žalbenom odboru.



## UCI BICIKLISTIČKI PRAVILNIK

### § 2 Nazivi utrka

- 1.2.015 Organizator ne može nazivati natjecanje nazivom koje se razlikuje od onoga pod kojim je uvršteno u kalendar.
- 1.2.016 Nacionalni savezi i UCI mogu zatražiti promjenu imena utrke, npr. kako bi se izbjegla zamjena sa nekom drugom utrkom.
- 1.2.017 Niti jedna utrka ne može biti prozvana nacionalnom, regionalnom, kontinentalnom, svjetskim kupom ili prvenstvom osim u slučajevima koje navode UCI pravila ili ako prethodno nije dobivena dozvola od UCI-a ili nadležnog nacionalnog saveza za utrke nacionalnog kalendara.
- 1.2.018 Organizatori ne smiju davati utisak da utrka ima status kakav ne posjeduje.

### § 3 Zabranjene utrke

- 1.2.019 Licencirani natjecatelji ne smiju nastupiti niti na jednom događaju koji nije uključen u nacionalni, kontinentalni ili Svjetski kalendar ili koji nije priznat od strane nacionalnog saveza, kontinentalne konfederacije ili UCI-a.

Nacionalni savezi mogu dodijeliti posebne dozvole za pojedine događaje na područjima svojih zemalja.

- 1.2.020 Licencirani natjecatelji ne mogu sudjelovati u aktivnostima nacionalnog saveza koji je suspendiran, osim kod slučaja opisanog u članku 1.8.2 UCI Statuta.
- 1.2.021 Kršenja članaka 1.2.019 ili 1.2.020 od strane licenciranog natjecatelja povlače mjesečnu suspenziju i kaznu od 50 do 100 CHF.

### § 4 Pristup utrkama

- 1.2.022 Suspendirani vlasnik licence ne smije biti prisutan na utrci ili područjima koja nisu dostupna gledateljima.

Onaj tko svjesno uvrsti ili prijavi suspendiranog natjecatelja na utрку bit će kažnjen kaznom od 2000 do 10.000 CHF.

- 1.2.023 Organizator treba izdati akreditacije i pravo na slobodan pristup članovima tijela nacionalnog saveza i UCI-a.

### § 5 Odobrenja

- 1.2.024 Rezultati svake utrke trebaju biti odobreni od strane nacionalnog saveza organizatora, što je to prije moguće po završetku natjecanja.
- 1.2.025 Prije odobrenja rezultata utrke, nacionalni savezi trebaju biti potpuno sigurni da isti nisu prijeporni.

### § 6 Plasmani i kupovi

- 1.2.026 Nacionalnim savezima, njihovim članicama i nositeljima licenci i općenito svim tijelima koja im odgovaraju, treba zapriječiti aktivno ili pasivno sudjelovanje u svakom pojedinačnom ili ekipnom plasmanu, baziranom na utrkama međunarodnog kalendara, kojeg UCI nije kreirao ili odobrio.

Događaj počinjen od organizatora koji nije poštovao prethodni stavak biti će izbrisan iz Međunarodnog kalendara u slijedećoj godini.

## UCI BICIKLISTIČKI PRAVILNIK

### § 7 Nacionalna prvenstva

1.2.027 Nacionalna prvenstva provode se prema UCI pravilima.

1.2.028 Sudjelovanje na nacionalnom prvenstvu određuje odgovarajući nacionalni savez. Samo natjecatelji koji imaju nacionalnost zemlje na koja se odnose trenutna pravila od 1. siječnja tekuće godine mogu se natjecati za titulu nacionalnog prvaka i odgovarajuće bodove. Ako nacionalni savez organizira odvojene događaje za svaku kategoriju, natjecatelji ne mogu nastupiti u natjecanju u drugoj kategoriji. Najviše tri nacionalna saveza mogu održati zajedničko nacionalno prvenstvo.

1.2.029 Nacionalno cestovno prvenstvo treba se održati 26-og vikenda u godini.

Nacionalno ciklokros prvenstvo treba se održati shodno datumu kojeg će odobriti Izvršni odbor (UCI-a).

Nacionalno brdsko biciklističko prvenstvo treba se održati 29-og vikend u godini.

UCI može izdati posebne dozvole za prvenstva u južnoj polutci ili u posebnim slučajevima.

### § 8 Kladenja

1.2.030 Svaka osoba koja podliježe UCI pravilima ne može izravno ili neizravno biti uključena u kladenje na biciklističkim natjecanjima, pod kaznom suspenzije od 8 dana do jedne godine i/ili novčane kazne od 2000 do 200.000 CHF.

Dodatno, ako je organizator uključen, svako natjecanje koje organizira može biti isključeno iz kalendara kroz jednu godinu.

### Drugi dio: Organizacija natjecanja

#### § 1 Organizator

1.2.031 Organizator biciklističke utrke treba biti licenciran kao takav. On treba biti nositelj licence nacionalnog saveza zemlje u kojoj se utrka odvija.

1.2.032 Organizator treba potpuno i ekskluzivno biti odgovoran za organizaciju svoje utrke, poštujući UCI pravila i administrativne, financijske i zakonske aspekte.

Organizator treba biti odgovoran vlastima, sudionicima, gostima, službenicima i gledateljima.

Organizator treba biti odgovoran za financijske obaveze proizašle od prethodnog događaja, kada je događaj organiziran od strane treće strane ili u slučaju kada se od strane Izvršnog odbora (UCI-a) smatra da je njegov događaj nasljednik prethodnog događaja, odnosno od strane UCI ProTour savjeta u slučajevima UCI ProTour događaja.

1.2.033 Nadzor provođenja utrke od strane UCI-a, nacionalnih saveza i komesara podrazumijeva samo sportska područja i samo organizator treba biti odgovoran za kvalitetu i sigurnost organizacije i instalacija.

1.2.034 Organizator treba pribaviti osiguranje koje pokriva sve rizike koji se tiču njegove utrke. Taj iznos osiguranja mora imenovati UCI kao pridružena strana organizatoru i mora pokriti svaku štetu nastalu protiv UCI-a ili organizatora.

1.2.035 Organizator treba poduzeti sve potrebne zaštitne mjere koje oprez nalaže.

## UCI BICIKLISTIČKI PRAVILNIK

Organizator treba urediti da se utrka može odvijati pod najboljim mogućim materijalnim uvjetima za sve uključene strane, natjecatelje, sudionike, službene osobe, suce, novinare, zaštitare, liječničke službe, sponzore, publiku, itd.

Osim ako nije drugačije propisano, organizator mora urediti svu neophodnu opremu za događaj, uključujući i opremu za mjerenje vremena.

1.2.036 Organizator treba uvijek nastojati urediti najbolje dostupne uvjete organizacije.

### § 2 Dozvola za organizaciju događaja

1.2.037 Biciklistička utrka može se održati samo ako je uvrštena u nacionalni, kontinentalni ili Svjetski kalendar.

Pod uvrštenjem utrke u kalendar podrazumijeva se da je odobreno njeno održavanje, ali se ne podrazumijeva da su UCI ili nacionalni savez ovlašteni preuzeti odgovornosti za utрку.

1.2.038 Pored toga organizator treba priskrbiti sve potrebne dozvole shodno zakonima i pravilima zemlje u kojoj se utrka odvija.

1.2.039 Organizator treba, u roku kojeg odredi nacionalni savez, predati spis sa tehničkim podacima o utrci koji sadrži barem slijedeće podatke (ako su primjenjivi):

- posebna pravila utrke. Ta pravila ne trebaju biti obznanjena u programu dok ih ne odobri nacionalni savez.;
- program i raspored natjecanja;
- pozvani natjecatelji (kategorije natjecatelja, ekipa, itd.);
- procedura prijave, raspodjela startnih brojeva;
- popis nagrada;
- novčani uvjeti u vezi plaćanja troškova prijevoza i smještaja;
- mogućnosti za prehranu tijekom natjecanja (način, broj, mjesta prehrane, itd.);
- mogućnosti prijevoza sudionika i prtljage;
- objašnjenje i detaljan plan staze ili kruga, uključujući zone starta i cilja;
- mjesto proglašenja pobjednika, prostora za antidoping kontrolu, tajništva, novinara, itd.;
- mogućnosti za rad policije i zaštitara te uvjeti u slučaju potrebe za intervenciju hitne pomoći,
- mjesto i mogućnosti rada fotofiniša i mjerenja vremena;
- opis opreme i tehnike razglasa te podaci o najavlivaču.

### § 3 Posebna pravila

1.2.040 Organizator treba pripremiti posebna pravila utrke.

Pravila trebaju potpuno pokriti sportska područja utrke.

Posebna pravila trebaju u potpunosti biti u skladu sa postojećim pravilima te prethodno biti odobrena od strane nacionalnog saveza organizatora.

1.2.041 (N) Posebna pravila trebaju biti objavljena u programu i/ili tehničkom vodiču utrke.

### § 4 Program – tehnički vodič

1.2.042 (N) Organizator treba pripremiti program i/ili tehnički vodič utrke kojeg prethodno treba odobriti njegov nacionalni savez.

Sadržaj treba biti određen prema pravilima shodno određenoj disciplini.

Treba biti ispisan barem na francuskom ili engleskom jeziku, te dodatno i na ostalim jezicima.

## UCI BICIKLISTIČKI PRAVILNIK

- 1.2.043 Uz izuzetak manjih promjena u satnici natjecanja, pravila koja su jednom objavljena u programu i/ili tehničkom vodiču ne mogu se mijenjati osim ako se o tome ne slože sve zainteresirane strane ili kada je to potrebno da bi ista uskladila s pravilima.

Organizator može, ako je potrebno, napraviti bitnu promjenu satnice događaja te o tome:

- 1) mora obavijestiti ekipe, natjecatelje i međunarodne komesare barem 15 dana unaprijed;
- 2) mora obešteti ekipe ili natjecatelje, suce, nacionalni savez i UCI za svaki nepovratni trošak nastao promjenom satnice.

- 1.2.044 Kod svakog kršenja pravila navedenih u programu ili tehničkom vodiču organizator je podložan kazni u iznosu od 500 do 2000 CHF.

- 1.2.045 Organizator će poslati program i/ili tehnički vodič svim ekipama pozvanim na utrku, odnosno barem onima koje su potvrdile nastup.

Organizator treba poslati UCI komesaru(ima) program i/ili tehnički vodič barem 30 dana prije utrke.

- 1.2.046 Na sastanku vođa ekipa organizator treba omogućiti dovoljan broj kopija programa i/ili tehničkog vodiča utrke za njegovu podjelu natjecateljima.

- 1.2.047 Svojim sudjelovanjem u utrci podrazumijeva se da natjecatelji znaju sadržaj, odnosno da su prihvatili sadržaj programa i/ili tehničkog vodiča, uključujući i specifična pravila utrke.

### § 5 Poziv – Prijava

#### Osnovni princip

- 1.2.048 (N) Osim ako nije drugačije propisano, organizatori imaju slobodu poziva ekipa i natjecatelja na događaj, bez ikakve obaveze od strane nacionalnog saveza.

Osim kod pravila koja se tiču brdskog biciklizma, BMX-a i kategorija veterana, organizatori događaja u međunarodnom kalendaru ne mogu tražiti nikakvo sudjelovanje od strane natjecatelja i/ili ekipa (sudjelovanje u troškovima, startnina, itd.)

#### Uvjeti

- 1.2.049 Organizator treba, barem 60 dana unaprijed, pozvati ekipe ili natjecatelje šaljući im osnovne informacije. U slučaju nacionalnih, regionalnih ili klupskih ekipa, o tome treba izvijestiti nacionalni savez pozvanih ekipa.

Barem 40 dana prije utrke pozvane strane trebaju pismeno izvijestiti organizatora (pismo, fax) hoće li se odazvati pozivu na sudjelovanje ili ne.

Barem 30 dana prije utrke organizator treba poslati službeni UCI obrazac poziva svim pozvanim stranama čiji je dolazak prihvatio. istovremeno treba izvijestiti sve pozvane strane čije sudjelovanje ne prihvaća.

Barem 20 dana prije utrke pozvane strane trebaju organizatoru vratiti original i tri kopije ispunjenog obrasca poziva. Organizator treba čuvati originale obrazaca i u roku od 48 sati od njihova prijema tri kopije poslati na adrese koje su navedene na obrascu.

72 sata prije početka događaja ekipa mora organizatoru telefaksom poslati obrazac prijave sa imenima prijavljenih plus dvije rezerve.

Svaka strana koja se neće pridržavati navedenih rokova gubi svoja prava.

## UCI BICIKLISTIČKI PRAVILNIK

1.2.050 Organizator će prijave dostaviti sudačkom odboru na potvrdu.

### Opće odrednice

1.2.051 Nacionalni savez određuje proceduru prijave u nacionalnom kalendaru.

1.2.052 Nacionalne, regionalne i klupske ekipe kao i njihovi natjecatelji ne mogu startati na utrkama u inozemstvu, osim ako ne posjeduju dozvolu (autorizaciju) koju je izdao njihov nacionalni savez (osim kod ekipa i vozača iste federacije kao i organizatora). Ova dozvola mora sadržati datum valjanosti i ime(na) natjecatelja na koje(g) se odnosi.

Ova odrednica se ne odnosi na natjecatelje na koje se odnosi odrednica u članku 2.1.010.

1.2.053 Na događaju na kojem je prijavljena ekipa registrirana kod UCI-a ili natjecatelj član te ekipe, a koja(i) nije nastupila(o), potpisnik prijave i ekipa koju predstavlja zajednički i pojedinačno su dužni platiti organizatoru nadoknadu u dvostrukom iznosu od naknade putnih troškova koje se organizator pismeno obvezao platiti.

U ostalim slučajevima ne startanja, potpisnik prijave i ekipa koju predstavlja zajednički i pojedinačno su dužni platiti organizatoru nadoknadu u iznosu naknade putnih troškova koje se organizator pismeno obvezao platiti.

1.2.054 Organizator ne može primiti zakašnjele prijave, te o tome treba izvijestiti potpisnika prijave. U slučaju spora odluku će donijeti predsjednik sudačkog odbora.

Organizator ne može odbiti nastup ekipi ili natjecatelju. Svoje primjedbe mora uputiti na sudački odbor koji će donijeti odluku.

Ukoliko organizator bez valjanih razloga odbije nastup ekipi na utrkama klase HC ili 1, organizator mora ekipi platiti nadoknadu u dvostrukom iznosu od predviđene nadoknade za dolazak te ekipe na spomenuti događaj.

### Kazne

1.2.055 Slijedeći prekršaji biti će sankcionirani kako slijedi:

1. Registrirani natjecatelj (za kojeg je podignut startni broj) se ne pojavi na startu:
  - ako nije nastupio na nekom drugom događaju: kazna od 50 CHF;
  - ako je nastupio na nekom drugom događaju: brisanje iz rezultata i kazna od 3000 CHF;
2. Nekorištenje službenog obrasca za prijavu od strane organizatora:
  - kazna od 300 do 1000CHF po ekipi.

### § 6 Sjedište/tajništvo utrke

1.2.056 (N) Organizator treba ustrojiti potpuno opremljeno tajništvo utrke u kojem tijekom cijelog trajanja natjecanja moraju biti nazočni predstavnici organizatora.

1.2.057 (N) Spomenuto sjedište utrke treba se nalaziti na mjestu natjecanja. Kod cestovnih utrka, sjedište utrke biti će otvoreno na mjestu starta utrke tijekom dva sata koja prethode startu utrke, kao i na mjestu cilja utrke tijekom dva sata koja prethode cilju utrke.

1.2.058 (N) Sjedište utrke na cilju biti će otvoreno sve dok rezultati nisu poslani u UCI ili ako suci nisu završili svoj posao na tom mjestu, do vremena u kojem je posao završen.

1.2.059 (N) Sjedište utrke mora biti opskrbljeno barem s telefonskom linijom, telefaksom i kompjuterom s pristupom Internetu.

## UCI BICIKLISTIČKI PRAVILNIK

### § 7 Staza i sigurnost

#### Sigurnost

- 1.2.060 Organizator treba urediti odgovarajuću sigurnosnu službu te organizirati učinkovitu suradnju sa policijom.
- 1.2.061 Pored postojećih pravnih mjera i općih obaveza, organizator treba urediti da staza i područje utrke ne uključuju mjesta ili situacije koje mogu biti od posebnog rizika za bilo koga (natjecatelje, pratitelje, službene osobe, gledatelje, itd.)
- 1.2.062 Pored postojećih pravila koja traže da na zatvorenim kružnim utrkama nema prometa, sav promet treba biti obustavljen u trenutku prolaska natjecatelja.
- 1.2.063 UCI ni u kojem slučaju ne može biti odgovoran za propuste na stazi utrke ili za nezgode koje se mogu dogoditi.
- 1.2.064 Natjecatelji trebaju unaprijed proučiti stazu.

Osim ako policija drugačije ne odredi, natjecatelji ne mogu napustiti predviđenu stazu utrke i ne mogu se u tom smislu žaliti bez obzira na druge razloge kao npr. krivo usmjerenje od strane osobe, loša ili nepostojeća signalizacija, itd.

S druge strane, ako natjecatelj skрати stazu i stekne prednost bit će kažnjen u skladu sa člankom 12.1.040.15, bez obzira na ostale stegovne mjere koje se mogu primijeniti.

- 1.2.065 Ako jedan ili više natjecatelja napusti stazu po nalogu policije, neće biti kažnjeni. Ako će zbog toga imati koristi/prednosti, spomenuti vozači po povratku na normalnu stazu trebaju čekati i ponovno startati sa pozicije u kojoj su se nalazili prije skretanja.

Ako svi ili samo neki natjecatelji pogrešno skrenu, organizator treba napraviti sve što može da ih vrati natjecatelje na mjesto na kojem su bili prije napuštanja staze.

#### § 8 Zdravstvena služba

- 1.2.066 Organizator treba ustrojiti odgovarajuću zdravstvenu službu.
- 1.2.067 Organizator treba odrediti jednog ili više liječnika kako bi se natjecateljima omogućila liječnička skrb.
- 1.2.068 Sredstva potrebna za brz prijevoz do bolnice moraju biti osigurana. Barem jedna ambulantna kola trebaju pratiti natjecanje ili biti dostupna na mjestu natjecanja.

Pred start događaja, organizator mora svim ekipama koje startaju dostaviti popis bolnica koje mogu kontaktirati u slučaju ozljeda.

#### § 9 Nagrade

- 1.2.069 Svi podaci o nagradama (broj, oblik, iznos, uvjeti nagrađivanja) trebaju jasno biti istaknuti u programu ili tehničkom vodiču utrke.
- 1.2.070 Izvršni odbor (UCI-a) može odrediti minimalan iznos nagrada za događaje u Međunarodnom kalendaru. Za UCI ProTour utrke, minimalan iznos nagrada određuje ProTour savjet.
- 1.2.071 Najmanje 30 dana prije utrke organizator treba svom nacionalnom savezu uplatiti iznos koji pokriva ukupnu vrijednost nagrada. Nacionalni savez treba osigurati podjelu nagrada. Umjesto plaćanja, organizator može priložiti bankovno jamstvo. U tom slučaju nagrade će isplatiti organizator.

## UCI BICIKLISTIČKI PRAVILNIK

1.2.072 Nagrade trebaju biti isplaćene osvajačima ili njihovim predstavnicima najkasnije 90 dana od završetka utrke.

1.2.073 U slučaju bilo kojeg spora oko plasmana koji utječe na nagrade, nagrade se neće dodijeliti dok se ne donese odluka.

Osim ako nije drugačije propisano, natjecatelji koji slijede napredovati će za jedno mjesto u plasmanu i steći nagrade u skladu s novim plasmanom. Ako natjecatelj ili ekipa izgube plasman koji su imali, moraju u roku od 30 dana vratiti nagradu. Ako ne postupe na propisan način, ukupna svota koju trebaju isplatiti biti će povećana za 20% o čemu će organizator morati izvijestiti UCI. Ako u roku od mjesec dana po obavijesti UCI-a iznos nagrade uvećan za 20% nije isplaćen, članovi ekipe ili ekipa će automatski biti suspendirani.

Zadnji odjeljak odnosi se također na svakog posrednika ili korisnika koji je posjedovao nagradu od trenutka kada je postavljen zahtjev za isplatu.

1.2.074 Ako je etapa ili utrka odvožena neuobičajeno malom brzinom, sudački odbor može po savjetovanju sa organizatorom donijeti odluku o smanjenju ili neisplati nagrada.

### § 10 Troškovi prijevoza i smještaja

1.2.075 1. Osim ako nije drugačije propisano niže u tekstu, nadoknada za prijevoz i troškove boravka, koju organizator plaća ekipi ili natjecateljima u događajima Međunarodnog kalendara, predmet je dogovora između zainteresiranih strana.

Iznos troškova boravka uključuje smještaj, hranu i piće tijekom događaja.

2. Za određene događaje, Izvršni odbor (UCI-a) i UCI ProTour savjet mogu obvezati organizatore na isplatu troškova nastupa te odrediti minimalan iznos troškova koji podrazumijevaju pokriće troškova prijevoza.

1.2.076 Trošak prijevoza mora biti plaćen prije kraja događaja.

Za utrke koje traju četiri ili više dana, dogovoreni iznos plaćenih troškova treba biti isplaćen na slijedeći način:

- jedna trećina na kraju sastanka vođa ekipa;
- jedna trećina na polovici natjecanja;
- jedna trećina navečer zadnjeg dana.

### Treći dio: Procedure utrke

#### § 1 Nadgledanje organizacije i natjecanja

1.2.077 Organizator i njegovi predstavnici određuju materijalne potrebe administracije. Administracija utrke rješava isključivo materijalna pitanja prema odgovarajućim pravilima i nakon savjetovanja sa sudačkim odborom.

1.2.078 Predsjednik sudačkog odbora, zajedno s drugim sucima, brine o sportskoj administraciji i nadzoru natjecanja.

#### § 2 Ponašanje sudionika utrke

1.2.079 Sve licencirane osobe u svim slučajevima trebaju biti odgovarajuće odjevene i dostojno se ponašati, te i u slučajevima kada nisu na natjecanju.

Trebaju se kloniti svakog čina nasilja, prijetnje, napada ili drugog nedopustivog ponašanja ili dovođenja druge osobe u opasnost.

Ne smiju riječju, gestom, pismeno ili na neki drugi način naškoditi ugledu ili dovesti u pitanje ugled drugih licenciranih osoba, službenih osoba, sponzora, saveza UCI-a ili općenito biciklizma. Pravo na kritiku treba biti provedeno na motiviran i razuman način i s mjerom.

1.2.080 Sve licencirane osobe trebaju u svakom obliku sudjelovati na biciklističkim utrkama na sportski i fer način. Trebaju nastojati sudjelovati na fer način u cilju sportskog uspjeha utrke.

1.2.081 Natjecatelji trebaju nastupati na sportski način.  
Svaki postupak ili ponašanje koje ide u smjeru prijevara ili protiv koristi natjecanja je zabranjeno.

1.2.082 Natjecatelji trebaju postupati krajnje oprezno. Smatrat će se odgovornima za sve nezgode koje su prouzrokovali.

Natjecatelji trebaju, s obzirom na postupke tokom utrke, poštovati pravne norme zemlje u kojoj se utrka odvija.

1.2.083 Tijekom natjecanja zabranjeno je nošenje i korištenje staklenih posuda.

### § 3 Vođa ekipe

1.2.084 Tijekom događaja svaka ekipa, osim kod regionalnih i klupskih ekipa, treba biti predvođena vođom ekipe koji je za to određen.

1.2.085 Vođa ekipe treba urediti da vozači njegove ekipe budu na odgovarajućim mjestima u odgovarajuće vrijeme (potpisna lista, startna crta, antidoping kontrola,... itd.).

Vođa ekipe će se odazvati na poziv predsjednika sudačkog odbora ili vodstva utrke.

1.2.086 Vođa ekipe predstavlja ekipu pred sudačkim odborom.

### § 4 Sastanak vođa ekipa

1.2.087 Najviše 24, a najmanje 2 sata prije starta natjecanja, organizator mora, u odgovarajućoj prostoriji, održati sastanak s predstavnicima organizatora, vođa ekipa, sudaca i kada je to moguće osoblja zaduženog za neutralna vozila i vozila javnih službi, kako bi uskladio njihove zadatke i kako bi se obznanile posebnosti događaja i sigurnosne mjere za sve strane.

Na UCI ProTour i događajima klasa HC i 1 za događaje Elite muškog i ženskog Svjetskog kupa, sastanak mora biti održan po slijedećem rasporedu:

- za događaje koji počinju prije 12:00, večer prije u 17h;
- za događaje koji počinju nakon 12:00, u 10:00 na dan utrke.

Kod utrka Svjetskog kupa u ciklokrosu, sastanak mora biti održan dan prije početka natjecanja.

Kod brdsko-biciklističkih utrka, za svjetska prvenstva, Svjetski kup, kontinentalna prvenstva, HC etapne utrke i etapne utrke 1. klase sastanak mora biti održan dan prije početka natjecanja.

1.2.088 Na sastanku suci trebaju ponoviti članke pravilnika koji se odnose na utрку i koji su u vezi sa karakterističnim dijelovima utrke. Organizator treba objaviti svaki dodatno pravni postupak koji se može primijeniti, npr. u vezi sa dopingom.

Sastanak treba biti održan u formi koju je odredio UCI.



## UCI BICIKLISTIČKI PRAVILNIK

### § 5 Provjera prijavljenih

- 1.2.089 Organizator treba sudačkom odboru na vrijeme dostaviti popis prijavljenih te zamjenskih natjecatelja (lista prijavljenih).
- 1.2.090 Prije sastanka vođa ekipa, a prema članku 1.2.087, vođa ekipe ili njegov predstavnik mora sudačkom odboru potvrditi natjecatelje koji će startati. Sudački odbor treba provjeriti licence i provjeriti jesu li vozači na listi prijavljenih.
- Natjecatelji koji su potvrđeni za start više ne mogu biti zamijenjeni.
- Sudački odbor također mora provjeriti dozvole za sudjelovanje koje prema članku 1.2.052 izdaje nacionalni savez.
- Gore navedeni postupci moraju biti odrađeni barem 15 minuta prije sastanka vođa ekipa.
- 1.2.091 Natjecatelj čija je licenca provjerena treba dobiti startni(e) broj(eve).
- 1.2.092 Natjecatelj čija licenca ne može biti potvrđena i za koga se na neki drugi način ne može potvrditi da nije nesuspendiran, ne može startati i biti uvršten u rezultate događaja
- 1.2.093 Provjera licenci treba biti obavljena u prostoru primjerene veličine koji nije dostupan javnosti.

### § 6 Start utrke

- 1.2.094 Na cestovnim i ciklokros utrkama natjecatelji prije starta, a pod nadzorom suca, moraju potpisati potpisnu (startnu) listu.
- 1.2.095 Znak za start daje se pištoljem, zviždajkom, zvonom, zastavom ili na elektronički način.
- 1.2.096 Znak za start će biti dan (ili pod nadzorom) suca (startnog) koji jedini ima pravo ocijeniti valjanost starta.
- 1.2.097 Pogrešan start bit će obznanjen dvostrukim pucnjem pištolja, zviždanjem zviždajke ili udarom zvona.
- 1.2.098 Suci trebaju provjeriti da li su natjecatelji na startnoj crti opremljeni odgovarajućom opremom (bicikli, odjeća, startni brojevi, itd.).

### § 7 Cilj

#### Cilj utrke

- 1.2.099 Ciljna crta je crna crta širine 4 cm na bijelom polju širine 72 cm, tako da su dva polja od 34 cm sa svake strane crne crte. Za brdsko biciklističke utrke bijelo polje je širine 20 cm, što znači da su bijela polja po 8 cm sa strane crne crte.
- 1.2.100 Trenutak cilja je kada guma prednjeg kotača dotakne okomicu koja se uzdiže iznad početka ciljne crte. Odluka foto-finiša je završna.
- Osim ako nije drugačije određeno, cilj može biti nadziran uz korištenje odgovarajućih tehničkih sredstava koja je odobrio sudački odbor.
- 1.2.101 Na cestovnim, brdsko biciklističkim, BMX i ciklokros događajima, natpis (banner) s tekstem "CILJ" mora biti učvršćen iznad ciljne crte i biti okomit na cestu ili stazu. Ukoliko je natpis uklonjen ili znatno oštećen, cilj treba biti označen crno-bijelom kockastom zastavicom. Ista se zastavica koristi za ostale

## UCI BICIKLISTIČKI PRAVILNIK

prolazne ciljeve i točke bodovanja, kao i za brdske ciljeve na cestovnim utrkama.

1.2.102 (N) Fotofiniš s elektronskim bilježenjem vremena obavezan je za slijedeće događaje:

- cestovne utrke
- pistovne utrke
- Olimpijske igre, svjetska prvenstva i utrke Svjetskog MTB kupa
- BMX utrke

Na ciklokros utrkama obavezan je samo fotofiniš.

1.2.103 Film, elektronski zapis ili svaki drugi medij na kojem je cilj snimljen bit će smatran kao mjerodavan dokument kojeg u slučaju spora mogu na uvid dobiti sve zainteresirane strane.

### Mjerenje vremena

1.2.104 Za svaku utrku, nacionalni savez organizatora treba odrediti dostatan broj licenciranih mjeritelja vremena. Sucima mjeriteljima vremena mogu, u drugim dužnostima osim mjerenja vremena, pomoći druge osobe licencirane od strane nacionalnog saveza organizatora.

1.2.105 Suci mjeritelji vremena bilježit će vremena na obrascu kojeg će potpisati i predati ciljnom sucu.

1.2.106 Vremena se mjere korištenjem elektronike.

Na pistovnim i utrkama spusta vremena se mjere (najbliže) na 1/1000 sec.

Na ostalim utrkama vremena se mjere barem na sekundu. Rezultati se objavljuju u sekundama.

Pored toga, vrijeme će se mjeriti ručno kada god se smatra da je to korisno.

1.2.107 Kada više natjecatelja dođe na cilj u grupi, svi će vozači dobiti isto vrijeme. Nakon svake rupe sudac mjeritelj vremena odredit će novo vrijeme. Vrijeme se mjeri prema prvom natjecatelju u skupini.

### Plasman

1.2.108 Osim ako nije drugačije navedeno, zbog ulaska u plasman svaki natjecatelj treba završiti utrku koristeći isključivo svoje mogućnosti bez pomoći neke druge osobe.

1.2.109 Natjecatelj može pješice ući u cilj ako uz sebe ima bicikl.

1.2.110 Ciljni redoslijed, broj osvojenih bodova i broj prijeđenih krugova, zabilježit će sudac na ciljnoj crti. U slučaju potrebe, redoslijed će biti određen uz pomoć tehničkih sredstava.

1.2.111 Pored mogućnosti promjena rezultata shodno zahtjevu nadležnih tijela, plasman utrke može biti ispravljen od strane nacionalnog saveza organizatora u roku od 30 dana od završetka utrke u slučajevima materijalnih pogrešaka na snimci ciljnog redoslijeda.

Nacionalni savez organizatora treba obavijestiti sve natjecatelje na koje se odnosi ispravak, u slučaju potrebe preko njihove ekipe. Kod utrka Međunarodnog kalendara treba izvijestiti i UCI. Nacionalni savez organizatora također treba osigurati da bilo koje pitanje koje se javi kod ispravka bude riješeno korektno.

### § 8 Dodjela nagrada

1.2.112 Svi natjecatelji na koje se to odnosi trebaju, u skladu s njihovim plasmanom i rezultatima, biti nazočni službenim ceremonijama kao što su dodjela majica, buketa ili medalja, počasni krugovi, konferencije za tisak i sl.

## UCI BICIKLISTIČKI PRAVILNIK

1.2.113 Ukoliko nije drugačije određeno, natjecatelji će na službenoj ceremoniji biti odjeveni u takmičarsku odjeću.

### Četvrti dio: Nadziranje utrke

#### § 1 Opće odrednice

1.2.114 Nadziranje utrka nacionalnog kalendara bit će određeno pravilima nacionalnog saveza organizatora.

Nadziranje utrka međunarodnog kalendara određeno je ovim dijelom pravilnika.

#### § 2 Sudački odbor

##### Zadaci i sastav

1.2.115 Postupke na biciklističkim utrkama nadzire sudački odbor.

Organizator treba sucima posebno osigurati optimalne uvjete rada.

1.2.116 Sudački će odbor sadržavati neparan broj sudaca

Broj i status sudaca za svaku utrku određivat će se prema slijedećoj tablici:

#### CESTOVNE UTRKE

Uloga i status	Određen od	Natjecatelji svih kategorija					Natjecatelji s invaliditetom
		Olimpijske igre	Svjetska prvenstva	Svjetska juniorska prvenstva i Svjetska B Prvenstva	Kontinentalna prvenstva i Regionalne igre	Svjetska prvenstva za master	Paralimpijada Svjetska prvenstva, Regionalne igre
Predsjednik sudačkog odbora – UCI međ. sudac	UCI	1	1	1	1	1	1
	NS	-	-	-	-	-	-
Član sudačkog odbora – UCI međ. sudac	UCI	4	6	5	-	-	-
	NS	-	-	-	2	2	-
Član sudačkog odbora – UCI međ. sudac	NS	-	-	-	-	-	-
Dodatni suci u vozilu ili na motoru	NS	10*	8	10	*	10*	-

# UCI BICIKLISTIČKI PRAVILNIK

## CESTOVNE UTRKE

Uloga i status	Određen od	UCI Pro Tour			Kontinentalni kalendar elite muški			Elite žene			Juniori muški i žene	
		Jednodnevne utrke	Etapne utrke	Veliki toureovi	Hors classe	1	2	World Cup	1	2	HC	1
Predsjednik sudačkog odbora – UCI međ. Sudac	UCI	1	1	1	1	1	1	1	1	-	1	-
	NS	-	-	-	-	-	-	-	-	1	-	1
Član sudačkog odbora – UCI međ. Sudac	UCI	2	2	3	-	-	-	-	-	-	-	-
	NS	-	-	-	2	-	-	2	-	-	-	-
Član sudačkog odbora – UCI međ. sudac	NS	-	-	-	-	2	-	-	2	2	2	2
Dodatni suci u vozilu ili na motoru	NS	3	2-4*	3-6*	2-6*	2-6*	0-2*	1-3*	0-2*	0-2*	0-2*	0-2*

\*Ovisno o broju natjecatelja i o konfiguraciji staze

- (1) Suci određeni za pistu, mountain bike i BMX radit će kao asistenti na cestovnim utrkama
- (2) Za discipline na cesti i na pisti

## CIKLOKROS UTRKE

Uloga i status	Određen od	Svjetsko prvenstvo	Svjetsko prvenstvo master	Svjetski kup	Kategorija 1	Kategorija 2
Predsjednik sudačkog odbora – UCI međ. sudac	UCI	1	1	1	1	
	NS					1*
Predsjednik sudačkog odbora – nacionalni sudac	NS					
Član sudačkog odbora – UCI međ. sudac (minimalan broj)	UCI	4	2			
	NS			2	1*	
Član sudačkog odbora – nacionalni sudac (minimalan broj)	NS		3		1	2
Dodatni suci UCI međunarodni ili nacionalni	NS	4				

\* državljanstvo zemlje domaćina utrke

# UCI BICIKLISTIČKI PRAVILNIK

## UTRKE NA PISTI

Uloga i status	Određen od	Olimpijske igre (1)	Svjetska prvenstva	Jun. Svjetska prvenstva	B Svjetska prvenstva	Master Svjet. prvenstva	Kont. prvenstva i reg. igre	Svj. prv. reg. ig za hend. para	Svjetski kup	Kategorija 1	Kategorija 2	Kategorija 3	Šest dana	Druge utrke
Predsjednik sudačkog odbora – UCI međ. sudac	UCI	1	1	1	1	1	1	1	1	1	1	1	1	
	NS													1
Predsjednik sudačkog odbora – nacionalni sudac	NS													
Tajnik sudačkog odbora – UCI međ. sudac	UCI	1	1	1	1				1					
	NS					1	1							
Tajnik sudačkog odbora – nacionalni sudac	NS													
Starter – UCI međ. sudac	UCI	1	1	1	1				1					
	NS					1	1							
Starter – nacionalni sudac	NS													

Uloga i status	Određen od	Olimpijske igre (1)	Svjetska prvenstva	Jun. Svjetska prvenstva	B Svjetska prvenstva	Master Svjet. prvenstva	Kont. prvenstva i reg. igre	Svj. prv. reg. ig za hend. para	Svjetski kup	Kategorija 1	Kategorija 2	Kategorija 3	Šest dana	Druge utrke
Sudac - UCI međ. sudac	UCI	1	1	1	1				1					
	NS					1	1							
Sudac - nacionalni sudac	NS													
Član sud. odbora – UCI. međ. sudac (min. broj)	UCI	1	3	1	1				1				2	2
	NS								2	2	1			
Član sud. odbora – nac. sudac (min. broj)	NS						2		10	6	6	6		4
Dodatni suci – UCI ili nac.	NS	10	12	10	10	10								

(1) Suci određeni za cestu, mountain bike i BMX mogu raditi kao asistenti na pistovnim utrkama

# UCI BICIKLISTIČKI PRAVILNIK

## MTB UTRKE

Uloga i status	Određen od	Olimpijske igre (1)	Svjetska prvenstva	Svjetska prv. maraton	Svjetska prv. master	Kont. prvenstava i reg. igre	Svjetski kup	DHc	D1	D2	EHc	E1	E2	E3	E4
Predsjednik sudačkog odbora – UCI sudac	UCI	1	1	1	1*	1	1	1*	1	1	1	1	1	1	1
	NS														
Predsjednik sudačkog odbora – nac. sudac	NS														
Asistent predsjednika sudačkog odbora – UCI sudac	UCI	1	1*	1*			1								
	NS					1									
Asistent predsjednika sudačkog odbora – nac. sudac	NS														
Tajnik sudačkog odbora – UCI sudac	UCI	1	1*	1*											1
	NS				1	1	1	1	1		1	1			
Tajnik sudačkog odbora – nac. sudac	NS														

## UCI BICIKLISTIČKI PRAVILNIK

Uloga i status	Određen od	Olimpijske igre (1)	Svjetska prvenstva	Svjetska prv. Maraton	Svjetska prv. master	Kont.prvenst va i reg.igre	Svjetski kup	DHc	D1	D2	Ehc	E1	E2	E3	E4
Startni sudac (XC) UCI sudac	UCI	1	1*3	1*3											
	NS				1	1	1								
Startni sudac (XC) nac. sudac	NS							1	1		1	1			
Startni sudac (DH) UCI sudac	UCI		1*3	1*3											
	NS				1	1	1								
Startni sudac (DH) nac. sudac	NS														
Ciljni sudac UCI sudac	UCI	1	1*3	1*3											
	NS				1	1	1								
Ciljni sudac nac. sudac	NS							1	1	1	1	1	1		
Dodatni suci, UCI ili nac.	NS	10*	8	8	8	4	4	3	2	2	3	2	2	2	1

(1) Suci određeni za cestu, pistu i BMX mogu raditi kao asistenti na mountain bike utrkama

\* Ovisno o broju natjecatelja i o konfiguraciji staze

\*1 – s različitog kontinenta od organizatora

\*2 – po mogućnosti iz zemlje domaćina

\*3 – iz različite zemlje od organizatora

1.2.117 Sudačkom odboru pomažu sudac – mjeritelj vremena i sudac – tajnik, određen i licenciran od nacionalnog saveza organizatora.

### Predsjednik sudačkog odbora

1.2.118 Predsjednika sudačkog odbora određuje nacionalni savez organizatora ili UCI, zavisno od slučaja. Predsjednik sudačkog odbora ili drugi sudac kojeg predsjednik odredi djelovat će kao direktor utrke.

### Ciljni sudac

1.2.119 Jedan će član sudačkog odbora djelovati kao ciljni sudac.

Ciljni sudac može, na svoju odgovornost, kooptirati za pomoć druge osobe određene i licencirane od nacionalnog saveza organizatora.

1.2.120 Ciljni sudac je jedini sudac cilja. On će, na posebnom obrascu kojeg će potpisati i predati glavnom sucu, zabilježiti redoslijed na cilju, broj osvojenih bodova i broj pređenih krugova.

1.2.121. Ciljnom će se sucu obezbijediti povišeni i zaštićeni podij u ravnini s ciljnom crtom.

## UCI BICIKLISTIČKI PRAVILNIK

- Sastanak**
- 1.2.122 Sudački će se odbor sastati prije svake utrke. Njegovi će članovi prisustvovati sastanku s organizatorom i vođama ekipa.
- Izvešće**
- 1.2.123 Sudački će odbor podnijeti iscrpno izvješće sa utrke upotrebljavajući za to namjenjen UCI-ev obrazac. Izvješću treba priložiti slijedeće dokumente:
- popis upisanih natjecatelja
  - startnu listu
  - rezultat(e)
  - kopiju tehničkog vodiča
- Tablice suca mjeritelja vremena i pojedinačna izvješća sudaca trebaju također biti priložena. Kopija izvješća bit će poslana nacionalnom savezu organizatora kako bi utrka mogla biti potvrđena.
- 1.2.124 Osim toga, međunarodni UCI komesari trebaju podnijeti iscrpno izvješće na za to predviđenom obrascu u kojem ocijenjuju utrku i poslati ga UCI-u u roku od najviše 14 dana. Oni moraju koristiti e-mail ili bilo koje drugo sredstvo određeno od UCI-a, da bi poslali potpune rezultate UCI-u u najkraćem mogućem vremenu, a najkasnije u roku od 2 sata.
- Troškovi**
- 1.2.125 Suci imaju pravo na naknadu troškova. Osim u slučaju međunarodnog komesara određenog od UCI-a kao člana sudačkog odbora, iznose i načine plaćanja određuje nacionalni savez organizatora.
- § 2 Ovlaсти sudačkog odbora**
- 1.2.126 Sudački će odbor provjeriti da li je poseban pravilnik utrke u skladu s ovim pravilnikom. Sudački će odbor ispraviti bilo koji članak koji nije usklađen i to istaknuti tijekom sastanka s organizatorom i vođama ekipa.
- 1.2.127 Sudački će odbor ispraviti svaku nepravilnost koju primjeti u organizaciji utrke.
- 1.2.128 Suci će uočavati prekršaje i dodjeljivati kazne u skladu sa svojim ovlastima. Svaki će sudac pojedinačno uočavati prekršaje i bilježiti ih u izvješće koje će potpisati. Sudačko će izvješće biti završni dokaz uočenih nepravilnosti, u nedostatku suprotnih dokaza.
- O kaznama će sudački odbor odlučivati većinom glasova.
- 1.2.129 Pored toga, svaki je sudac pojedinačno ovlašten poduzimati slijedeće mjere:
1. ne smije dozvoliti start natjecatelju koji nije u skladu s pravilnikom, ili koji očigledno nije spreman sudjelovati na utrci;
  2. davati upozorenja i dodjeljivati opomene;
  3. može trenutno isključiti s utrke natjecatelja koji napravi ozbiljan prekršaj, koji očigledno nije u stanju nastaviti utrku, koji je toliko zaostao da više ne može dostići grupu, ili koji predstavlja opasnost za druge osobe.
- O takvim će se odlukama sastaviti vlastoručno potpisano izvješće.
- 1.2.130 Sudački odbor ili, ako je potrebno, svaki sudac pojedinačno, donijet će neophodne odluke radi osiguranja tijeka utrke. Takve odluke će biti donešene u skladu s primjenjivim člancima pravilnika te, ukoliko je moguće, nakon savjetovanja s organizatorom utrke.
- 1.2.131. Licencirane osobe koje ne poštuju odluke sudaca biti će kažnjene suspenzijom od jednog dana do šest mjeseci i/ili kaznom od 100 do 10.000 CHF.



## UCI BICIKLISTIČKI PRAVILNIK

1.2.132. Bez obzira na odredbe članka 1.2.012 o disciplinskim mjerama, nikakva žalba neće biti dozvoljena na primjećene činjenice, zbivanja na utrci i primjenu pravilnika utrke od strane sudačkog odbora i pojedinog suca ili na bilo kakvu njihovu odluku.

Peti dio: UCI kupovi, serije i klasifikacije

1.2.133 Isključen je iz svake UCI klasifikacije kao i UCI kupova i serija:

1. suspendirani natjecatelj: u slučaju suspenzije na zadnjoj utrci koja se boduje za klasifikaciju, natjecatelj je odmah isključen iz iste.
2. natjecatelj za kojeg antidoping komisija utvrdi, na temelju članaka od 184 do 206 antidoping pravilnika, da je učinjen antidoping prekršaj, od datuma kad je identitet natjecatelja objavljen sve do oslobađajuće presude. Mjesto natjecatelja na klasifikaciji ostavlja se prazno izuzev u slučajevima kada se primjenjuju gore navedeni stavak ili članak.

1.2.134 Natjecatelj koji je skrivio antidoping prekršaj isključuje se iz svake klasifikacije izračunate do razdoblja u kojem se prekršaj dogodio.

### POGLAVLJE 3. OPREMA

Prvi dio: Opće odrednice

1.3.001 Svaki nositelj licence treba osigurati da njegova oprema (bicikl s opremom i drugim dodacima, kaciga, odjeća, itd.) svojim svojstvima, materijalom ili dizajnom ne predstavlja opasnost za sebe ili druge.

1.3.002 UCI neće biti odgovoran za posljedice uslijed korištenja opreme upotrebene od nositelja licence, niti za štete koje mogu nastati zbog neprilagođene opreme. Korištena oprema mora biti sukladna važećim standardima sigurnosti i kvalitete.

1.3.003 Činjenica da je natjecatelju dopušten start na utrci ni u kojem slučaju UCI ne izlaže odgovornosti po pitanju provjere opreme od strane sudaca ili predstavnika UCI tijela, čija su ovlaštenja ograničena na provjeru sveukupnog vanjskog izgleda zbog isključivo sportskih razloga.

#### § 2 Tehničke inovacije

1.3.004 Izuzev na mountain bike utrkama, nisu dozvoljene nikakve tehničke inovacije za upotrebu ili korištenje od natjecatelja ili drugog nositelja licence (bicikla, oprema na njemu, dodaci, kacige, odjeća, sredstva komunikacije itd.) ukoliko nisu dobile odobrenje od izvršnog odbora UCI-a.

Zahtjev za odobrenje treba biti poslan UCI-u do 30. lipnja svake godine, uz svu potrebnu dokumentaciju. Ukoliko inovacija bude prihvaćena njena će primjena biti dozvoljena od 1. siječnja naredne godine.

Prihvaćanje će se odnositi samo na činjenicu da je inovacija primjenjiva sa sportskog gledišta.

Ne postoji mogućnost tehničke inovacije u smislu ovog članka ukoliko je inovacija u potpunoj suprotnosti s odredbama ovog pravilnika.

1.3.005 Ukoliko sudački odbor na startu utrke ili etape smatra da natjecatelj koristi inovaciju koja nije još prihvaćena od UCI-a, neće dozvoliti start natjecatelju s takvom inovacijom.

U slučaju da se inovacija koristi tijekom utrke natjecatelj će automatski biti izbačen ili diskvalificiran. Ne postoji pravo žalbe na takvu odluku sudačkog odbora.

Ukoliko takva tehnička inovacija nije primjećena ili sankcionirana od sudačkog odbora, disciplinska komisija UCI-a naredit će diskvalifikaciju. UCI će automatski podnijeti izvještaj komisiji ili na zahtjev zainteresiranih strana. Disciplinska će komisija primijeniti sankcije samo nakon dobivenog mišljenja komisije za opremu.

## UCI BICIKLISTIČKI PRAVILNIK

U situacijama izvan utrke, UCI će razmatrati kada se određeni predmet može smatrati tehničkom inovacijom i u kojem slučaju treba izvršiti proceduru iz članka 1.3.004

### Određenje

- 1.3.006. Bicikl je vozilo sa dva kotača jednakih dijametara. Upravlja se prednjim kotačem, a pogoni se preko zadnjeg kotača sustavom koji uključuje pedale i lanac.

### Vrste bicikala

- 1.3.007 Bicikli i njihova oprema trebaju biti kupovno dostupni svakome tko prakticira biciklizam kao sport. Korištenje opreme koja je dizajnirana za pojedinačni rezultat ili nastup, (rekord ili sl.) neće biti dopušteno.

### Pozicija

- 1.3.008 Vozač bicikla u normalnoj situaciji sjedi na biciklu. Ova pozicija zahtijeva da se podupire isključivo s pedalama, sjedalom i upravljačem.

### Upravljanje

- 1.3.009 Bicikl treba imati upravljač koji omogućuje vožnju i upravljanje u svim okolnostima i potpunoj sigurnosti.

### Pogon

- 1.3.010 Bicikl treba biti tjeran isključivo putem lančanika, nogama koje se kružno pokreću, bez električne ili druge pomoći.

## #2 Tehničke specifikacije

Osim kada nije drugačije navedeno, slijedeće tehničke specifikacije odnose se na bicikle koji se koriste na cestovnim, pistovnim i ciklokros utrkama.

Specifičnosti bicikala koje se koriste u brdskom biciklizmu, BMX-u, trialu, biciklizmu u zatvorenom i biciklizmu za osobe s invaliditetom, određene su u odgovarajućim poglavljima.

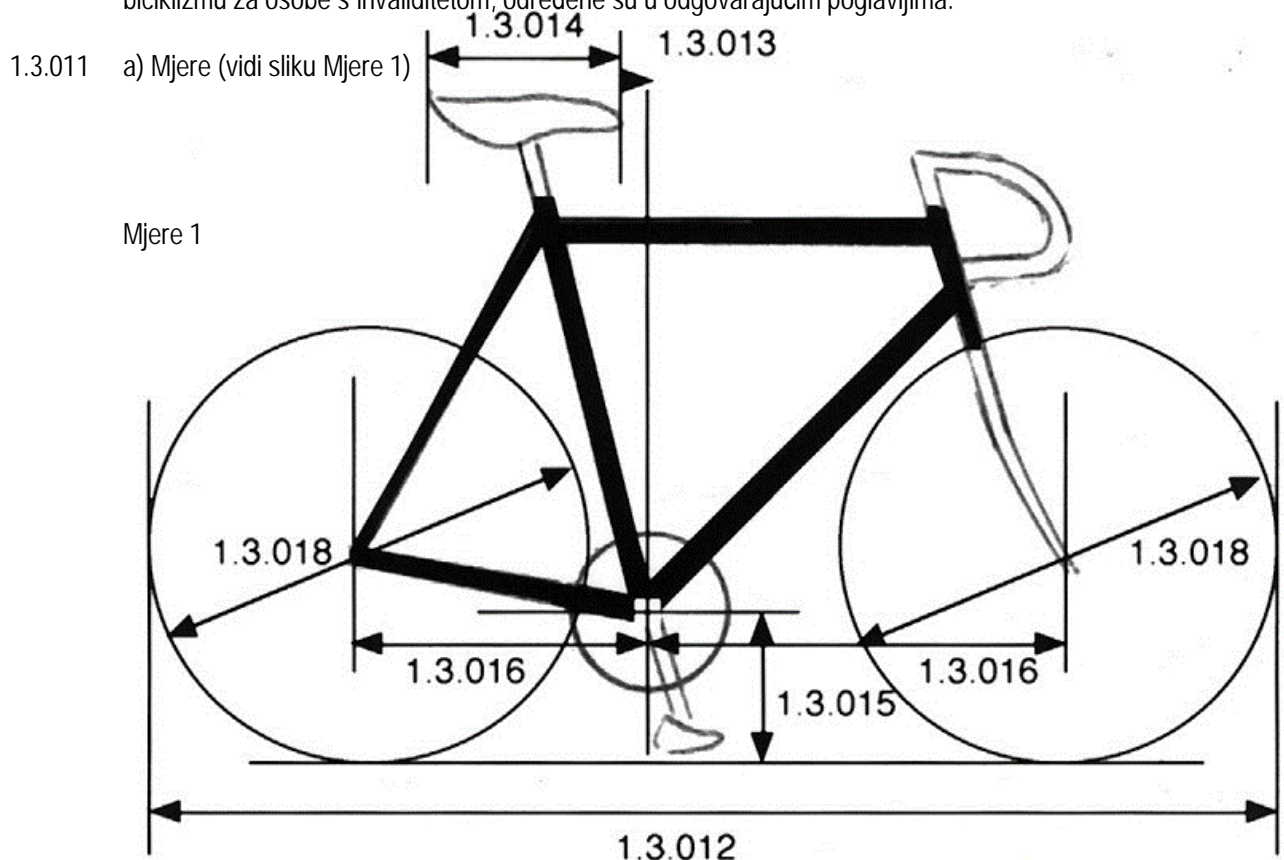

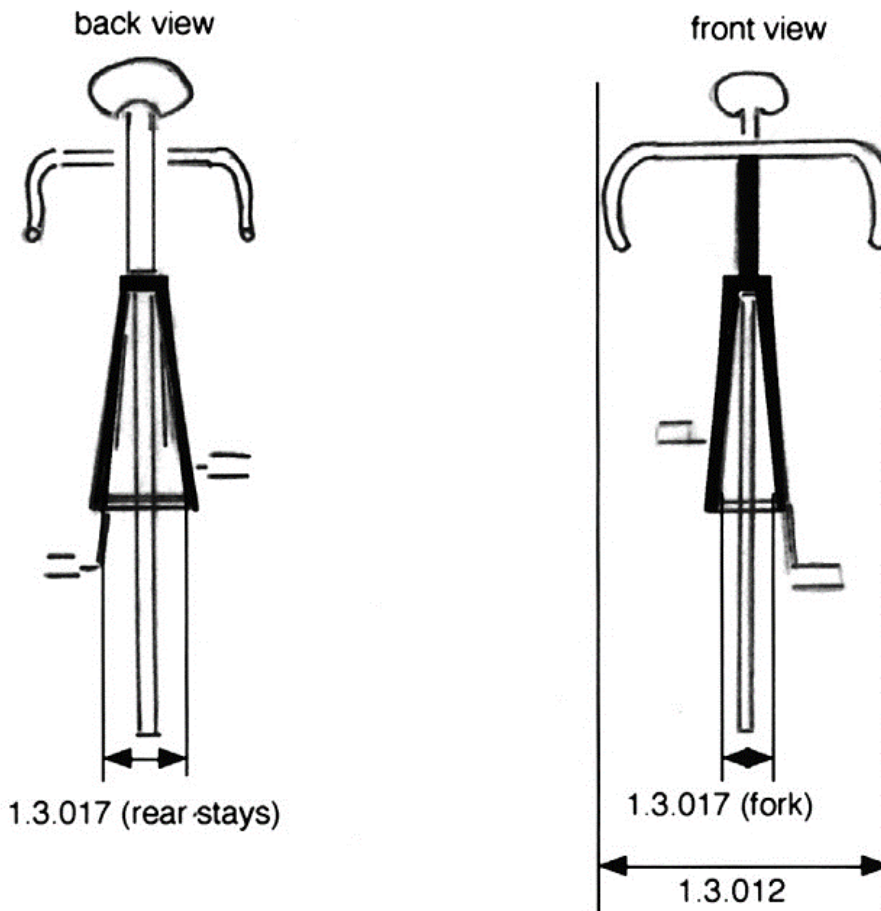

1.3.012 Bicikl ne smije biti duži od 185 cm niti širi od 50 cm.  
Tandem ne smije duži od 270 cm niti širi od 50 cm.

1.3.013 Vrh sjedala (prednji vrh) treba biti minimalno 5 cm iza okomice koja prolazi kroz osovinu pogona (1). Ovo ograničenje ne odnosi se na bicikle koji se koriste u pistovnom sprintu, keirinu, 500/1000 m na vrijeme. Ipak, ni pod kojim okolnostima, vrh sjedala ne smije biti ispred okomice koja prolazi kroz osovinu pogona.

(1) Mjere spomenute u naznakama (1) članaka 1.3.013 do 1.3.016 mogu biti smanjene kada je to neophodno zbog morfoloških razloga. Pod morfološkim razlozima smatra se sve što je u vezi s veličinom i dužinom ekstremiteta natjecatelja.

Vozač koji zbog svojih razloga smatra da treba koristiti bicikl manjih dimenzija od zadanih, treba o tome, prilikom predočanja licence, izvjestiti sudački odbor. U tom slučaju odbor može provesti slijedeći test. Koristeći visak treba provjeriti prolazi li okomica vrha koljena okomicu osovine pedale kada se nalazi u prednjoj poziciji. (vidi sliku Mjere 2).

Mjere 2

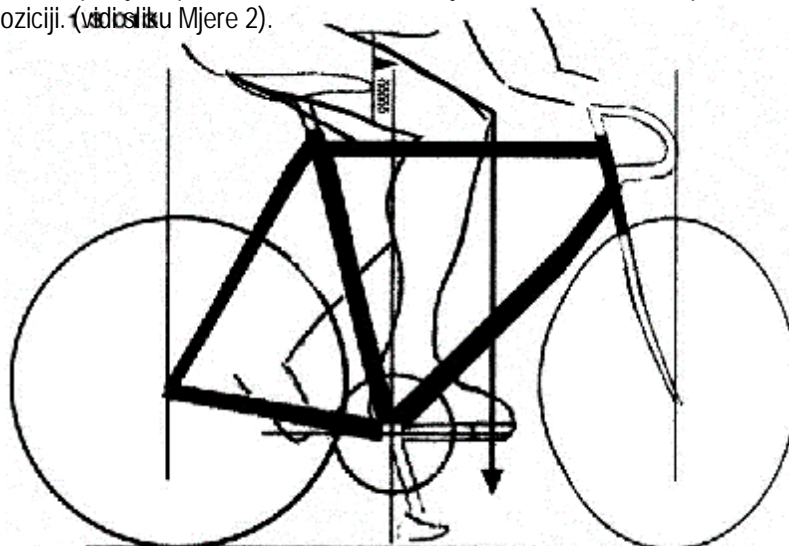

## UCI BICIKLISTIČKI PRAVILNIK

- 1.3.014 Površina sjedala na kojoj se sjedi treba biti vodoravna. Dužina sjedala je od 24 cm do 30 cm.
- 1.3.015 Razmak između osovine pogona i tla je od 24 cm do 30 cm.
- 1.3.016 Razmak između okomica koje prolaze osovinom pogona i osovinom prednjeg kotača je od 54 cm do 65 cm<sup>(1)</sup>.  
Razmak između okomica koje prolaze osovinom pogona i osovinom zadnjeg kotača je od 35 cm do 50 cm.
- 1.3.017 Razmak između unutarnjih točaka prednje vilice ne smije biti veći od 10,5 cm.  
Razmak između unutarnjih točaka zadnje vilice ne smije biti veći od 13,5 cm.
- 1.3.018 Dijametar kotača može biti od 55 cm do 70 cm uključujući i gumu.  
Na ciklokros biciklima širina gume ne smije prelaziti 35 mm i guma ne može sadržati nikakve vrste čavala ili šiljaka.

Na utrkama s grupnim startom kod cestovnog biciklizma i ciklokrosa mogu biti korišteni samo oni kotači koje je prethodno odobrio UCI. Kotači moraju imati barem 12 žbica. Žbice mogu biti okrugle, ravne ili ovalne i ne smiju biti šire od 10 mm. Za odobrenje korištenja kotača potrebno je proći test čvrstoće kojeg je odredio UCI u laboratoriju ovlaštenom od strane UCI-a. Rezultati testa moraju pokazati da su izmjerene karakteristike čvrstoće u skladu s onima koje se dešavaju kod loma pri normalnom korištenju kotača. Moraju se zadovoljiti slijedeći uvjeti:

- kod loma niti jedan dio kotača se ne smije odvojiti ili razletjeti,
- lom ne smije uzrokovati odvajanje dijelova kotača ili stvaranje neke oštre ili nazubljene površine koja može ozlijediti korisnika, druge vozače ili treće osobe,
- karakteristika loma ne smije uzrokovati da se glavčina odvoji od obruča na način da se kotač odvoji od vilice.

Neovisno od testova koje je odredio zakon, pravila ili običaji, standardni (tradicionalni) kotači su izuzeti iz gore navedenog testa. Tradicionalni kotač je onaj koji ima barem 16 metalnih žbica koje mogu biti okrugle, ovalne ili ravne, kojima dimenzija na mjestu križanja žbica ne prelazi širinu od 2,4 mm i kojima širina obruča ne prelazi 2,5 cm ni na jednoj strani.

Pored ovog pravila, izbor kotača je pod pravilima članaka 1.3.001 do 1.3.003.

### b) Težina

- 1.3.019 Težina bicikla ne može biti manja od 6,8kg.

### Oblik

- 1.3.020 Za cestovna natjecanja, osim kronometra i ciklokrosa, okvir bicikla treba biti tradicionalnog obrasca, dizajniran na bazi glavnog trokuta. Okvir treba biti sastavljen od ravnih ili stožastih, ali pravocrtnih cijevi (koje mogu biti okrugle, ovalne, spljoštene, u obliku kapljice ili u nekoj kombinaciji). Dijelovi okvira trebaju biti izvedeni tako da su glavni dijelovi u skladu sa slijedećim obrascem: gornja cijev (1) spaja vrh prednje cijevi (2) i vrh cijevi sjedala (4); cijev sjedala (na koju se nastavlja lulica sjedala) spaja se na kućište/ležište pogona; donja cijev (3) spaja kućište/ležište pogona s donjim krajem prednje cijevi. Zadnji trokut oblikuju vilice lanca (6), vilice sjedala (5) i cijev sjedala (4) gdje je vilica sjedala spojena s cijevi sjedala na točki koja je u skladu s ograničenjem za gornju cijev.  
Najveća visina dijelova je 8cm, a minimalna širina 2,5cm. Minimalna širina vilice lanca i vilice sjedala je 1cm, a mogu biti ravne ili u obliku krivulje (7). (vidi crtež „Oblik 1“)

Gornja cijev može biti nagnuta, ali tako da svi elementi odgovaraju obrascu koji je određen maksimalnom visinom od 16cm i minimalnom širinom od 2,5cm.

# UCI BICIKLISTIČKI PRAVILNIK

Oblik 1

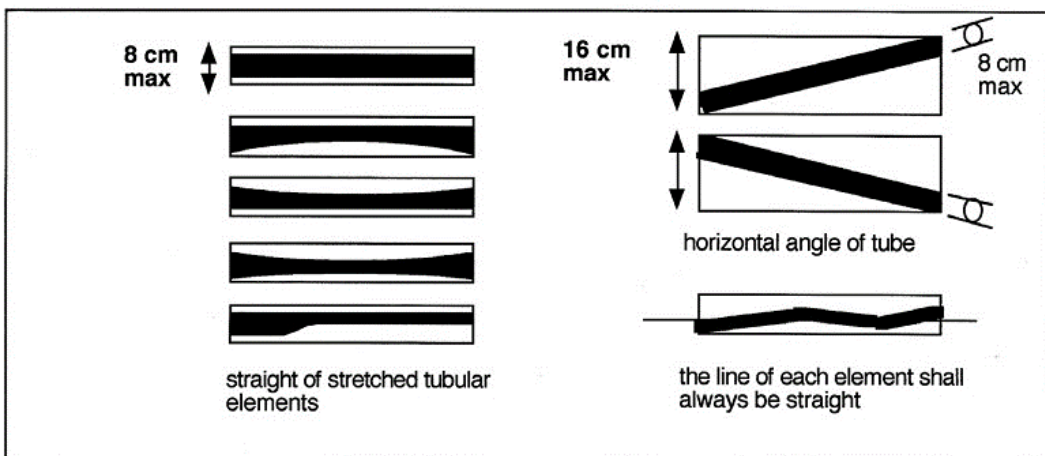
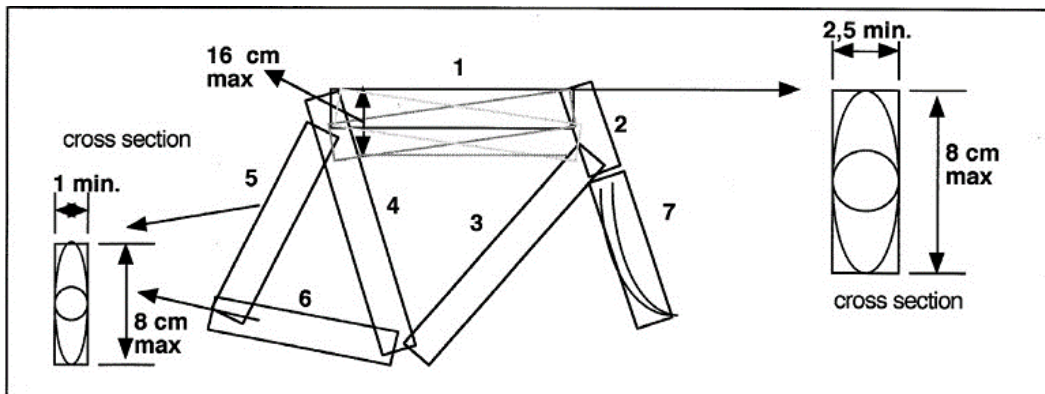
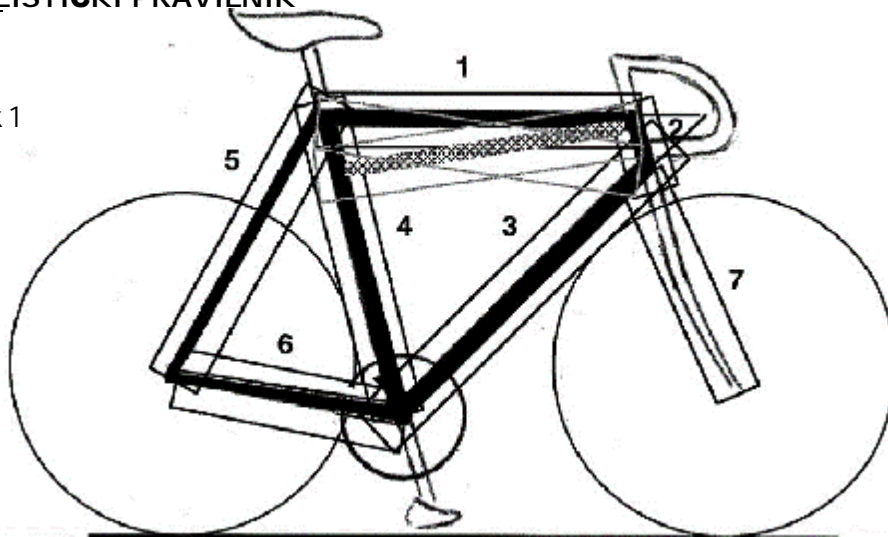

1.3.021 Za utrke cestovnog kronometra i pistovne utrke, dijelovi okvira bicikla mogu biti od cijevi ili u jednom komadu, sastavljeni ili lijevani od jednog komada i u bilo kojoj formi (oblik luka, ležišta, beams ili nekog drugog). Ti dijelovi, uključujući i kućište/ležište pogona, trebaju odgovarati obrascu glavnog trokuta koji je određen člankom 1.3.020 (vidi crtež „Oblik 2“).

Oblik 2

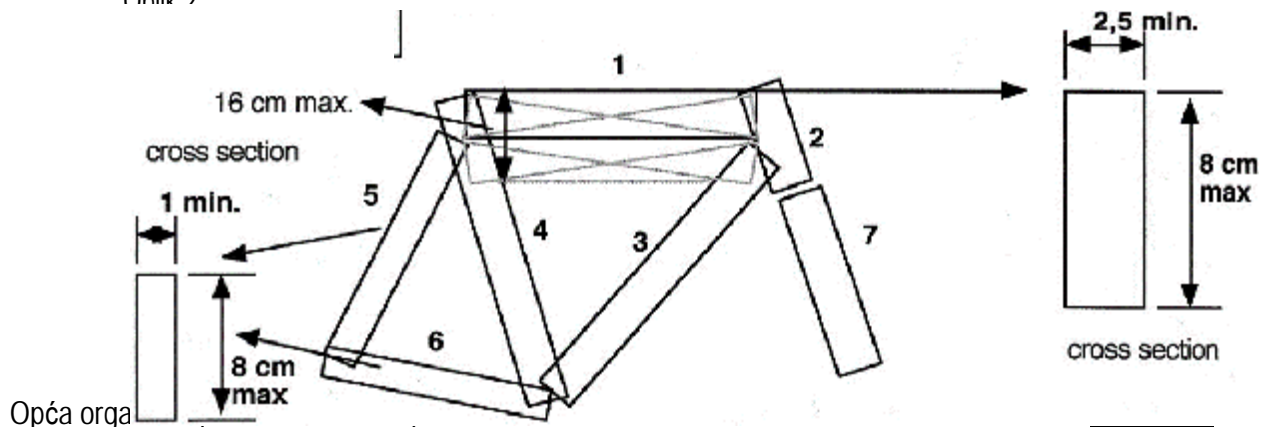

Opća orga



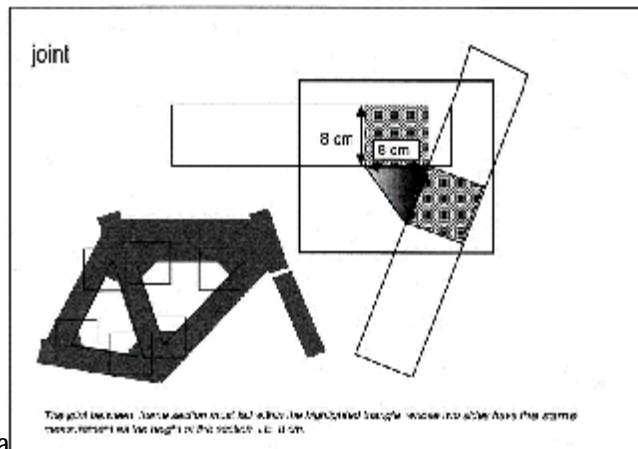

## Struktura

- 1.3.022 Na natjecanjima koja nisu pokrivena člankom 1.3.023 može se koristiti samo tradicionalan oblik upravljača (vidi crtež „Struktura 1“). Točke na koje se oslanjaju ruke mogu se nalaziti unutar prostora određenog na slijedeći način: gornja granica – ispod vodoravne crte koja prolazi gornjom površinom sjedala (B), donja granica – iznad vodoravne crte koja prolazi najvišim točkama oba kotača (koji su istog dijametra) (C), zadnja granica – ispred osi koja prolazi prednjom cijevi (D), prednja granica iza okomice koja prolazi osovinom prednjeg kotača uz toleranciju od 5 cm (vidi crtež „Struktura A“). Razmaci navedeni u točki (A) nisu primjenjivi na bicikle natjecatelja koji nastupaju u utrci sprinta, keirina ili olimpijskog sprinta, ali ne smije prijeći 10 cm od okomice koja prolazi osovinom prednjeg kotača.

Ručice kočnica na upravljaču sastoje se od dva uporišta sa polugama i moraju omogućiti kočenje stiskanjem poluga dok su ruke na uporištu. Svaka nadogradnja ili izmjena uporišta kojom bi se omogućilo drugačije korištenje je zabranjena. Dozvoljena je kombinacija poluga kočnice i ručice mjenjača prijenosa.

## Struktura 1a

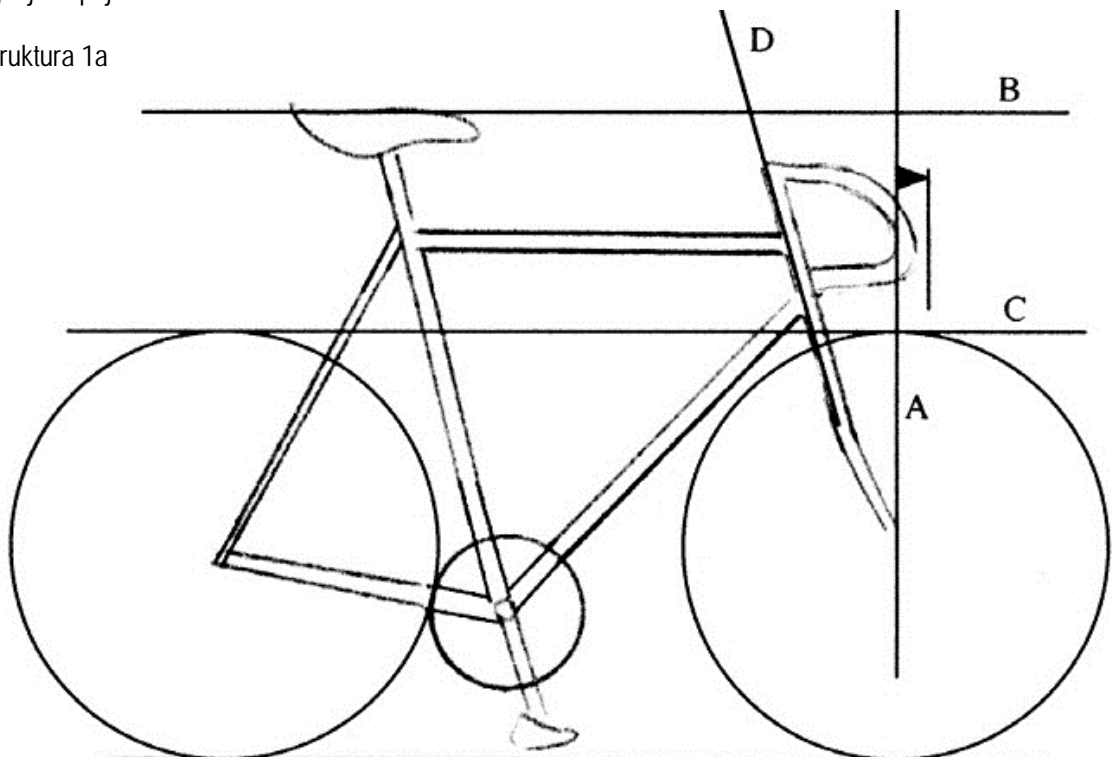

- 1.3.023 Na kronometarskim i slijedećim pistovnim utrkama može se dodatni učvršćeni dodatak na vodoravni dio volana: pojedinačna i ekipna dohvatna vožnja, 1000 m i 500 m na vrijeme. Razmak između okomica koje prolaze osovinom pogona i krajnje točke upravljača ne smije prijeći 75 cm, uključujući i druga ograničenja navedena u članku 1.3.022 (B,C,D) koja se primjenjuju. Dozvoljena je potpora podlaktica (vidi crtež „Struktura 1B“).

## UCI BIKIKLISTIČKI PRAVILNIK

Na utrkama cestovnog kronometra, dodatak upravljaču ili ručice mogu se nalaziti iza točke ograničenja od 75 cm, ako ne predstavljaju promjenu načina korištenja, posebno ako ne omogućuju dodatni položaj ruku iza točke ograničenja od 75 cm.

Za pistovne i cestovne utrke iz prvog odjeljka članka, ograničenje od 75 cm može se povećati na 80 cm kada to zahtijevaju morfološki razlozi, pod čime se podrazumijeva veličina i dužina dijelova tijela natjecatelja. Natjecatelj koji smatra da treba koristiti dužinu između 75 cm i 80 cm, o istom treba izvijestiti sudački odbor prilikom prednošenja licence. U takvim slučajevima sudački odbor može izvesti test kojim će provjeriti jesu li natjecateljeva podlaktica i nadlaktica pod kutom manjim od 120° dok se nalazi u natjecateljskom položaju.

Struktura 1b

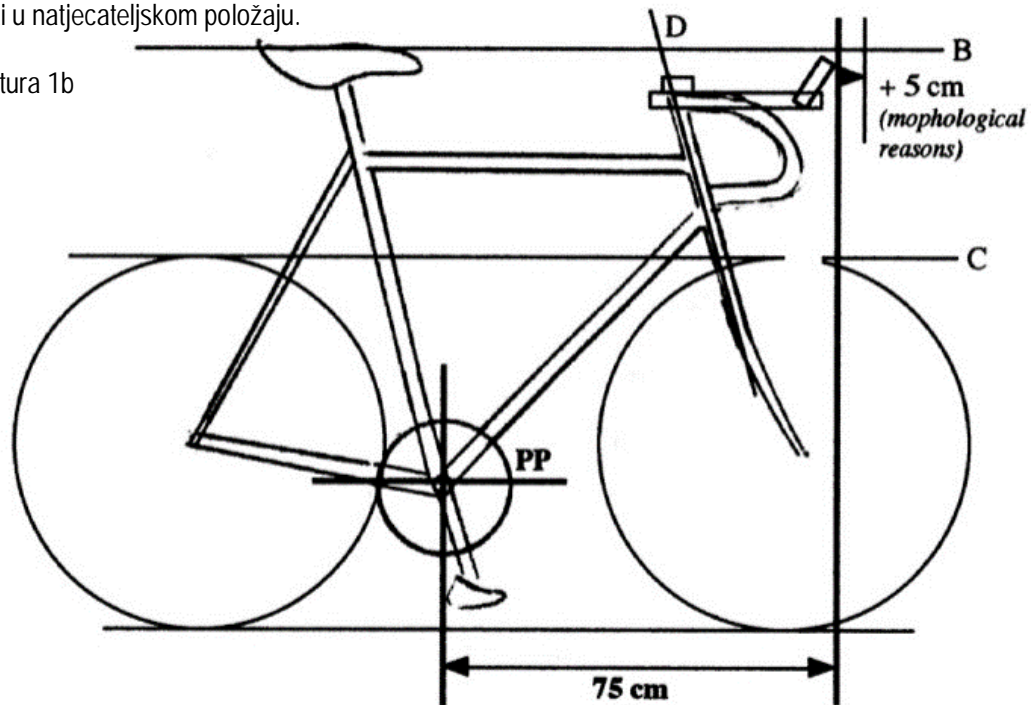

- 1.3.024 Svaki dio koji je dodan ili ugrađen u strukturu s ciljem smanjenja ili koji rezultira smanjenjem otpora zraka ili umjetnim ubrzanjem strujanja, poput zaštitnih ploha, kapljičastih, ulaznih ili sličnih oblika, je zabranjen.

Struktura 2  
fixed component

### protective device (screen)

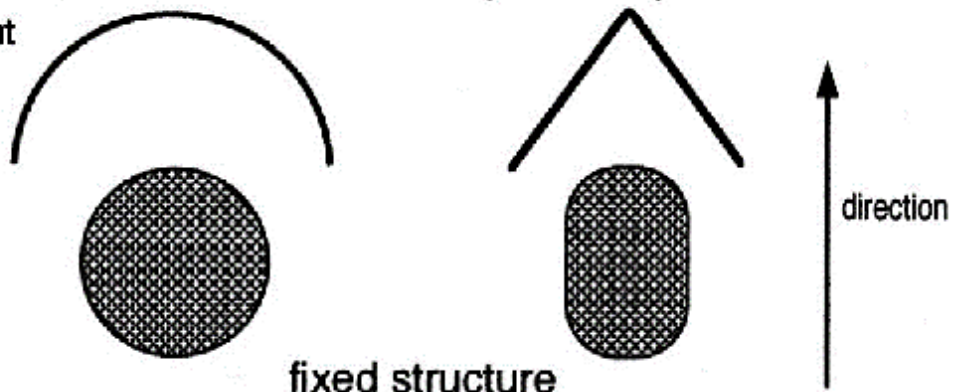

### fixed structure

Zaštitna ploha je nepomični dio koji djeluje kao zaštita od vjetra, ili razbija vjetar, a s ciljem smanjenja otpora zraka nekog drugog nepomičnog dijela bicikle.

## UCI BIKIKLISTI

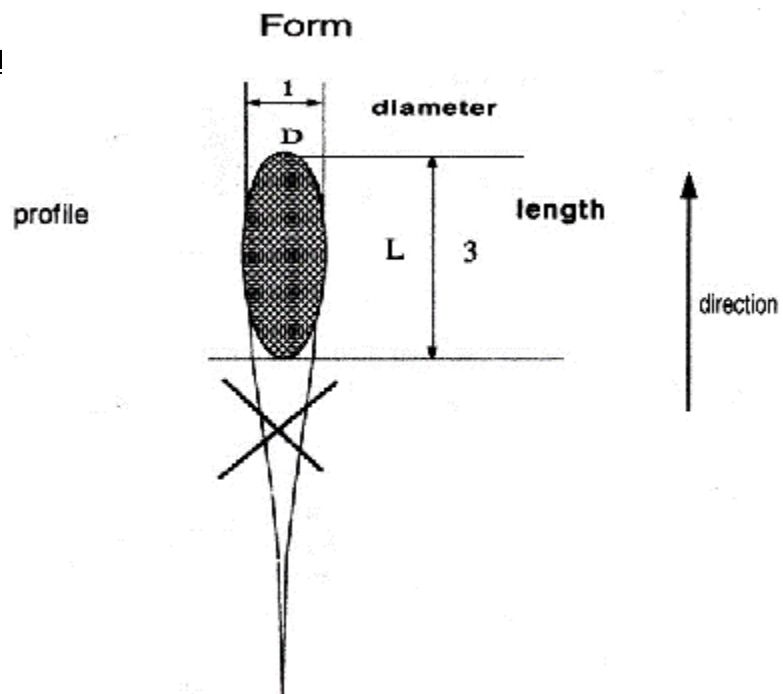

Kapljica oblik je dodatak ili nastavak u smjeru strujanja zraka. Isti se dopušta ako omjer L/D nije veći od 3.

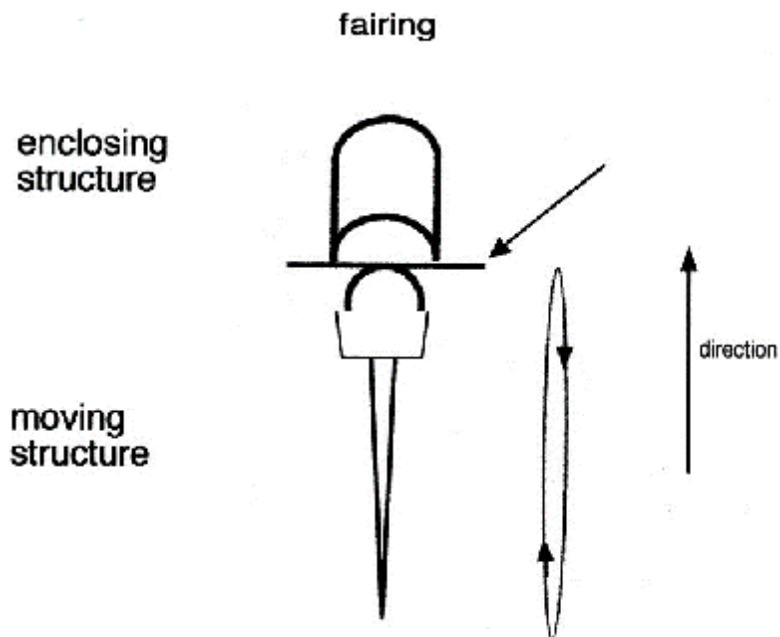

Praktičan način potvrđivanja postojanja ulaznog oblika kod pokretnog dijela kao što je kotač: Treba biti moguće provući kruti oblik, poput kreditne kartice, između nepomičnog i pomičnog dijela.



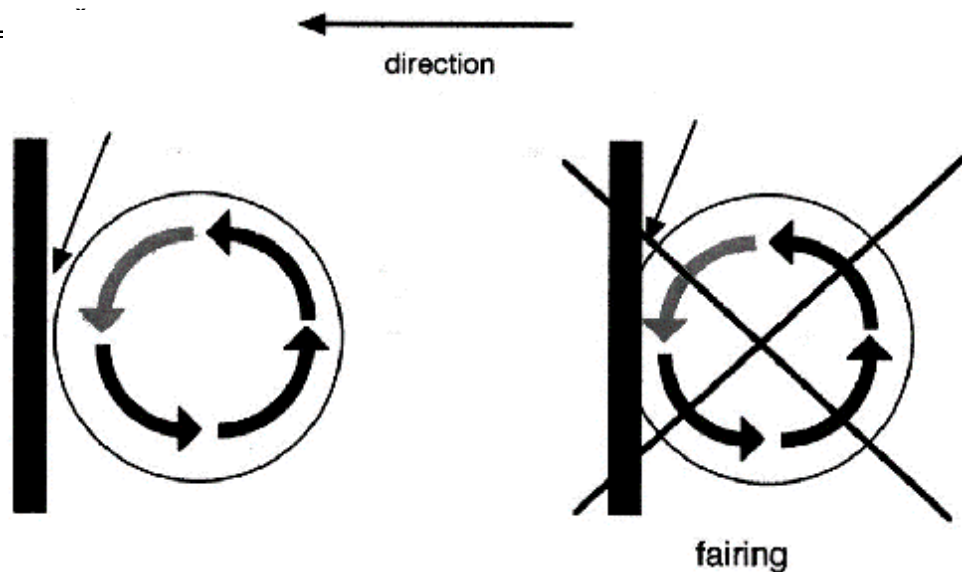

Ulazni oblici su oni koji koriste prilagodbu dijelova bicikla na način da prikriva pokretne dijelove bicikla kao što su kotači ili lančanik. Stoga treba biti moguće provući ravni oblik (poput kreditne kartice) između nepomičnog i pomičnog dijela.

1.3.025 Slobodni zupčanik, višestruki prijenosi i kočnice nisu dozvoljeni na pisti tijekom treninga ili natjecanja.

Disk kočnice su zabranjene na treningu i natjecanju ciklokrosa.

### Treći dio: Odjeća natjecatelja

#### § 1 Opće odredbe

1.3.026 Svi natjecatelji tijekom utrke nose majicu s rukavima i kratke hlače, uz mogućnost nošenja kombinezona. Pod kratke hlače podrazumijeva se da su one iznad koljena. Majice bez rukava su zabranjene.

Pored toga, za spust i 4-kros utrke u mountain bike-u, BMX, trial i biciklizam na zatvorenom određena su posebna pravila u dijelu pravilnika koji se odnosi na njih.

1.3.027 Majice se trebaju u dovoljnoj mjeri razlikovati od majica svjetskog prvaka, vodećeg u UCI kupu, u generalnom plasmanu i nacionalnih dresova kako bi se izbjegla zabuna.

1.3.028 Izuzev u slučajevima predviđenim pravilnikom, nijedna prigodna majica ne smije biti dodjeljena ili odjenuta.

1.3.029 Nijedan dio odjeće ne smije sakrivati natpise ili natjecateljev broj posebno tijekom utrke i službenih ceremonija.

1.3.030 Kišne kabanice moraju biti prozirne ili slične majici.

1.3.031

1. Nošenje krutih kaciga obavezno je tijekom natjecanja i treninga u slijedećim disciplinama: pista, mountain bike, ciklokros, trial i BMX.
2. Tijekom cestovnih utrki obavezna je kruta kaciga  
Izuzev gdje zakoni drugačije određuju, natjecatelji koji učestvuju na UCI Pro Tour utrkama mogu, na vlastitu odgovornost, ne nositi krutu kacigu tijekom utrki na kronometar koje se u cijelosti odvijaju na brdovitoj stazi. Svaka rasprava o pojmu «u cijelosti odvijaju na brdovitoj stazi» bit će riješena na sudačkom odboru.
3. Svaki će natjecatelj biti odgovoran za:
  - provjeru da li je kaciga prihvaćena i usklađena sa sigurnosnim standardima te da se kaciga

## UCI BICIKLISTIČKI PRAVILNIK

- može identificirati kao prihvaćena;
- nošenje kacige u skladu sa sigurnosnim normama tako da pruža potpunu zaštitu, uključivši ispravno podešavanje na glavi i podešavanje remena za vrat;
- bilo kakve prepravke koje umanjuju zaštitne karakteristike kacige, nošenje prepravljene kacige ili kacige kojoj su uslijed incidenta umanjene zaštitne karakteristike;
- nošenje samo prihvaćenih kaciga koje nisu pretrpjele udarce ili oštećenja
- nošenje samo onih kaciga koje nisu izmjenjene ili kojima nije oduzet/dodat element njenog izvornog oblika i dizajna.

1.3.032 (ukinut)

1.3.033 Nije dozvoljeno nositi nebitne dijelove odjeće/obuće ili odjeću/obuću koja smanjuje otpor zraka.

Na cestovnim i mountain bike utrkama odjeća/obuća će se smatrati bitnom kada je uvjetovana vremenskim prilikama. U tim slučajevima odjeća mora biti samo u cilju zaštite natjecatelja od lošeg vremena. Diskreciono pravo tumačenja ove odredbe prepušteno je sucima utrke.

1.3.034 Tijekom utrke osobe u pratnji natjecatelja ne smiju nositi na svojoj odjeći nikakav propagandni natpis koji se razlikuje od onog koji nose natjecatelji dotične ekipe na datoj utrci.

### § 2 Ekipe registrirane kod UCI-a

#### Opće odredbe

1.3.035 Svaka ekipa može posjedovati samo jedan dizajn dresova (boje, izgled) koji se ne smije mijenjati tijekom kalendarske godine.

1.3.036 UCI Pro ekipe i kontinental profesional ekipe moraju poslati uzorak dresa za narednu godinu u sjedište UCI-a najkasnije do 31. prosinca. Drugi će klubovi do istog roka poslati uzorak dresa u sjedište nacionalnog saveza ekipe.

1.3.037 Natjecateljeva odjeća će uvijek biti jednoznačna dostavljenom uzorku.

#### Reklamiranje

1.3.038 Ime, logo kompanije ili tvornička marka glavnog sponzora bit će pretežito zastupljen na dresu (deblja slova) i postavljen na gornjoj strani, prednjoj i leđnoj. Ukoliko su dva glavna sponzora registrirana kod UCI-a, jedan od njih treba biti zastupljen kako je gore navedeno.

1.3.090 Redosljed u kojem se dva glavna sponzora pojavljuju na dresu može se izmjenjivati tijekom sezone, od utrke do utrke.

1.3.040 (ukinut)

1.3.041 (ukinut)

1.3.042 Ostali propagandni natpisi mogu se slobodno koristiti i mijenjati od jedne utrke i zemlje do druge.

1.3.043 U svim slučajevima propagandni natpisi i njihov izgled mora biti istovjetan za sve članove iste ekipe tijekom iste utrke.

1.3.044 Na pistovnim natjecanjima nakon dogovora ekipa i organizatora, majica ekipe može biti zamjenjena majicom bez reklamnih natpisa i bez naziva same ekipe.

## UCI BICIKLISTIČKI PRAVILNIK

Na šestodnevним utrkama organizator može nametnuti majice s reklamnim natpisima po vlastitom izboru, dozvoljavajući sponzoru ekipe postavljanje svog imena na pravokutu visine najviše do 6 cm.

### § 2 Regionalne i klupske ekipe

#### Opće odredbe

- 1.3.045 Za događaje u nacionalnom kalendaru ekipa može koristiti samo jedan dizajn odjeće (boja i izgled) koji mora ostati nepromijenjen tijekom cijele kalendarske godine. U drugim slučajevima odluku će donijeti nacionalni savez zemlje u kojoj se utrka odvija.

Za događaje u međunarodnom kalendaru gore navedena odredba primjenit će se na regionalne i klupske ekipe, s izuzećem onih natjecatelja koji su članovi ekipe registrirane pri UCI.

- 1.3.046 Svaka regionalna ili klupska ekipa čiji će natjecatelj/i učestvovati na događajima međunarodnog kalendara mora, na početku godine, dostaviti izgled odjeće svom nacionalnom savezu, s detaljnom specifikacijom boje, izgleda i glavnog sponzora.

Ime regije/kluba može se nalaziti u punom ili skraćenom obliku na dresu.

- 1.3.047 Natjecatelji kluba trebaju nositi istovjetne dresove onima opisanim u detaljnoj specifikaciji iz Članka 1.3.046. Osim ako nije posebno propisano, nijednom natjecatelju neće biti dozvoljen start s bojama drugog udruženja ili kluba, osim kluba čiju licencu posjeduje.

#### Reklamiranje

- 1.3.048 Klubovi mogu izložiti ime (logo ili natpis) svojih sponzora na svojoj odjeći u obliku reklame.

Između kluba i sponzora treba prethodno biti sklopljen pismeni sporazum.

- 1.3.049 Ime, naziv i logo sponzora može se slobodno koristiti na dresu. Na dresu se mogu nalaziti različiti natpisi koji se, bez ograničenja, mogu razlikovati od utrke do utrke i od zemlje do zemlje.

- 1.3.050 (ukinut)

### § 2 Majica vodećeg

#### Etapne utrke

- 1.3.051 Majica vodećeg na etapnoj utrci mora se dovoljno razlikovati od majica ekipa i klubova, kao i nacionalnih dresova, majice svjetskog prvaka i vodećih u UCI kupovima, serijama i plasmanima.

- 1.3.052 Majica vodećeg u pojedinačnom plasmanu je obvezatna.

- 1.3.053 Oglašavanje na majici vodećeg rezervirano je za organizatora utrke.

Uprkos tome, na gornjem prednjem i stražnjem dijelu majice, u pravokutu visine 32 cm i širine 30 cm, donjih 22 cm majice bit će rezerviran prostor bijele podloge za ekipe. Glavni sponzor(i) ekipe trebaju izbjegavati druge načine oglašavanja.

Ova se odredba odnosi i na kombinezon koji odijeva vodeći; na donjem dijelu kombinezona (hlačice) bit će rezerviran prostor bijele podloge za oglašavanje ekipe visine 9 cm na svakoj nozi.

- 1.3.054 Nositelju majice dozvoljeno je da uskladi boju svojih hlačica majici.

## UCI BICIKLISTIČKI PRAVILNIK

1.3.055 U etapama na kronometar vodeći može nositi aerodinamičnu majicu ili kombinezon svoje ekipe, ako organizator nije osigurao aerodinamičnu majicu ili kombinezon vodećeg.

### UCI kupovi, serije i plasmani

- 1.3.055 1. Dizajn majica vodećih kod UCI kupova, serija i plasmana određuje UCI i njegovo su isključivo vlasništvo. Ne mogu biti reproducirani bez UCI-og dopuštenja. Ne smiju biti mijenjani izuzev u rezerviranom prostoru za oglašavanje ekipe nositelja majice.
2. Oglašavanje na majicama kod UCI kupova, serija i plasmana rezervirano je za UCI. Ipak, na gornjem prednjem i stražnjem dijelu majice u pravokutu visine 32 cm i širine 30 cm, donjih 22 cm majice bit će rezerviran prostor bijele podloge za ekipe. Glavni sponzor(i) ekipe trebaju izbjegavati druge načine oglašavanja. Ova se odredba odnosi i na kombinezon koji odijeva vodeći; na donjem dijelu kombinezona (hlačice) bit će rezerviran prostor bijele podloge za oglašavanje ekipe visine 9 cm na svakoj nozi.
3. Na majici vodećeg kod UCI Pro Tour-a slijedeći su prostori rezervirani za ekipu vodećeg:
- bočna strana majice: bočna traka širine 9 cm;
  - bočna i stražnja strana hlačica: bočna traka širine 9 cm;
  - oznaka proizvođača (25 cm<sup>2</sup> maximum) može se pojaviti samo jednom na majici i na hlačama.
4. Nositelju majice vodećeg dozvoljeno je da uskladi boju svojih hlačica majici.
5. U etapama na kronometar vodeći može nositi aerodinamičnu majicu ili kombinezon svoje ekipe ako UCI nije osigurao aerodinamičnu majicu ili kombinezon vodećeg.
6. Zabranjeno je nošenje majice vodećeg ili odgovarajuće vrpce sve dok antidoping komisija, na temelju članka 184 antidoping pravilnika, tvrdi da je natjecatelj učinio antidoping prekršaj, do oslobađajuće presude.

### § 5 Odjeća nacionalnih ekipa

1.3.056 Nacionalni savezi će 6 tjedana prije događaja opisanog u čl. 1.3.059 dostaviti UCI-u primjerak nacionalne majice nakon što je učinjena promjena (boja, dizajn, oglašavanje, dimenzije oglašavanja, izgled itd.)

Ekipna odjeća natjecatelja bit će u svakom slučaju istovjetna zadnjem dostavljenom primjerku.

1.3.057 Slijedeća su oglašavanja dozvoljena:

- prednja strana majice: dva loga od 64 cm<sup>2</sup> maksimalno;
- područje ramena i rukavica: traka 5 cm maksimalne visine;
- bočna strana majice: traka 9 cm širine;
- bočna strana hlačica: traka 9 cm širine;
- oznaka proizvođača (25 cm<sup>2</sup> maximum) može se pojaviti samo jednom na majici i na hlačama.

Sadržaj natpisa na majici i hlačama može se razlikovati kod natjecatelja.

Dizajn majice i hlača može se mijenjati za pojedine kategorije natjecatelja.

Oglašavanje na zaštitnicima upotrebljavanima u mountain bike spustu, trialu, BMX-u ne podliježe ograničenju oglašavanja na hlačama.

Pored toga, ime natjecatelja može biti navedeno na poledini majice.

Gore navedena odredba primjenjuje se i na ostalu odjeću nošenu tijekom natjecanja (kišne kabanice itd.).

1.3.058 Prostori za oglašavanje bit će rezervirani za nacionalne saveze, osim u slijedećim slučajevima:

a) svjetski kup na pisti

Za natjecatelje koji su članovi ekipe registrirane pri UCI-u prostor oglašavanja rezerviran je za ekipu, izuzev loga od 64 cm<sup>2</sup> s prednje strane majice koji je rezerviran za nacionalni savez.

b) svjetski kup u ciklokrosu

Ukoliko natjecatelj ima jednog ili više sponzora, pravokut visine 10 cm i širine 30 cm na prednjoj i zadnjoj strani majice bit će prije svega rezerviran za njega. U tom slučaju pravokutnici predstavljaju jedini raspoloživi prostor za oglašavanje. Ukoliko nema oglašavanja od strane natjecateljevog sponzora, nacionalni savezi mogu koristiti dva loga od 64 cm<sup>2</sup> s prednje strane majice.

Natjecatelji koji su članovi trade ekipa ili klubova mogu nositi majice svojih ekipa ili klubova, ukoliko obavijeste nacionalni savez o tome kada žele postati članom nacionalne selekcije. U protivnom nacionalni savez može zahtijevati nošenje nacionalnog dresa. Nacionalni dres je obavezan za U 23 i juniorske nacionalne ekipe.

c) svjetska i kontinentalna prvenstva i takmičenja BMX-a

Ukoliko natjecatelj ima jednog ili više sponzora, pravokut visine 10 cm i širine 30 cm na prednjoj i zadnjoj strani majice bit će rezerviran za njega. U tom slučaju pravokutnici predstavljaju jedini raspoloživi prostor za oglašavanje. Ukoliko nema oglašavanja od strane natjecateljevog sponzora, nacionalni savezi mogu koristiti dva loga od 64 cm<sup>2</sup> s prednje strane majice. Preostali prostor oglašavanja na majici (trake na ramenima i rukavima, bočne strane) rezerviran je prije svega za sponzora(e) natjecatelja.

1.3.059 Nošenje nacionalne majice je obavezno:

- na svjetskim prvenstvima
- na kontinentalnim prvenstvima
- za natjecatelje nacionalne ekipe
- na Olimpijskim igrama, u skladu s pravilnikom MOK-a

### § 6 Majica svjetskog prvaka

1.3.060 Majice svjetskog prvaka su različite, ovisno o disciplini i/ili kategoriji.

1.3.061 Dizajn, uključujući boje i izgled svake majice svjetskog prvaka ekskluzivno su pravo UCI-a.

Majica se ne smije reproducirati bez UCI-eve dozvole. Dizajn se ni u kom slučaju ne smije mijenjati.

1.3.062 (ukinut)

1.3.063 Sve do dana prije svjetskog prvenstva naredne godine, svjetski prvaci moraju nositi svoje majice u svim događajima i disciplinama, specijalnostima i kategorijama u kojima su osvojili naslov i u nikojem drugom događaju.

U smislu ove odredbe ekipna utrka na kronometar izjednačena je s pojedinačnom. Tijekom šest dana na pisti samo svjetski prvaci u madisonu mogu nositi majicu, čak i kada nisu u istom paru.

1.3.064 Kada više nije svjetski prvak, natjecatelj može nositi traku duginih boja na ovratniku i rukavima kao što je prikazano na brošuri koju će mu UCI poslati. Takvu majicu može nositi samo na događajima u disciplini i specijalnosti u kojoj je osvojio titulu i u nikojem drugom događaju.

1.3.065 Zabranjeno je nošenje majice svjetskog prvaka i trake duginih ako antidoping komisija, na temelju članka 184 antidoping pravilnika, utvrdi da je natjecatelj učinio antidoping prekršaj, odnosno do oslobađajuće presude.

1.3.066 Na majici svjetskog prvaka tijekom ceremonije dodjele ne smije biti nikakvog oglašavanja, osim onog kojeg UCI odredi.

1.3.066 Svjetskom je prvaku dozvoljeno postavljanje oglasa na svojoj majici od narednog dana službene ceremonije dodjele do dana koji prethodi održavanju narednog svjetskog prvenstva.

1.3.067 Oglašavanje će biti obvezatno ograničeno na slijedeće prostore:

- u pravokutu visokom 10 cm iznad duginih boja s prednje i zadnje strane majice;
- prostor ramena i rukava: maximum 5 cm u pojedinačnoj liniji

- naziv proizvođača (25 cm<sup>2</sup>)

Točno određenje prostora za oglašavanje nalazi se u UCI-om dokumentu koji se dostavlja svakom nacionalnom savezu čiji je član postao svjetski prvak.

Nositelju majice svjetskog prvaka dozvoljeno je da uskladi boju svojih hlačica majici.

### § 7 Majica nacionalnog prvaka

- 1.3.068 Nacionalni prvaci na cesti, pisti, ciklokrosu, mountain bike-u, BMX- u trialu, indoor cycling-u moraju nositi svoje majice u svim događajima i disciplinama, specijalnostima i kategorijama u kojima su osvojili naslov i u nikojem drugom događaju.

U smislu ove odredbe ekipna utrka na kronometar izjednačena je s pojedinačnom.

Tijekom šest dana na pisti samo svjetski prvaci u madisonu mogu nositi majicu, čak i kada nisu u istom paru.

Kada nisu više nacionalni prvaci, natjecatelji mogu nositi traku nacionalnih boja na ovratniku i rukavima, prema tehničkoj specifikaciji nacionalnog saveza. Takvu majicu može nositi samo na događajima u disciplini i specijalnosti u kojoj je osvojio titulu i u nikojem drugom događaju.

Zabranjeno je nošenje majice svjetskog prvaka i trake duginih boja ako antidoping komisija, na temelju članka 184 antidoping pravilnika, utvrdi da je natjecatelj učinio antidoping prekršaj, odnosno do oslobađajuće presude.

- 1.3.069 Na majici nacionalnog prvaka oglašavanje je dozvoljeno na slijedećim prostorima:

- u pravokutu visokom 10 cm s prednje i zadnje strane majice;
- prostor ramena i rukava: maximum 5 cm u pojedinačnoj liniji
- na bokovima majice: traka široka 9 cm.
- naziv proizvođača (25 cm<sup>2</sup>) može se pojaviti jednom na majici i jednom na svakoj nogavici hlača

Prostori oglašavanja bit će rezervirani za uobičajene natjecateljeve sponzore.

Nositelju majice nacionalnog prvaka dozvoljeno je da uskladi boju svojih hlačica majici.

### § 8 Majica kontinentalnog prvaka

- 1.3.070 Ukoliko je majica dodjeljena na kontinentalnom prvenstvu natjecatelj mora nositi svoju majice u svim događajima i disciplinama, specijalnostima i kategorijama u kojima je osvojio naslov, dokle god bude nositelj naslova.

Prostori oglašavanja identični su onima na majici svjetskog prvaka.

Zabranjeno je nošenje majice kontinentalnog prvaka ako antidoping komisija, na temelju članka 184 antidoping pravilnika, utvrdi da je natjecatelj učinio antidoping prekršaj, odnosno do oslobađajuće presude.

### § 9 Redosljed prioriteta

- 1.3.071 Ukoliko razni propisi zahtijevaju od jednog natjecatelja nošenje više majica, primjenit će se slijedeći redosljed prioriteta:

1. majica vodećeg na etapnoj utrci
2. majica vodećeg u UCI kupu, serijama i plasmanu
3. majica svjetskog prvaka
4. majica nacionalnog prvaka
5. majica kontinentalnog prvaka
6. majica nacionalnog saveza

Ukoliko je vodeći kod UCI Pro Tour-a istovremeno i svjetski cestovni prvak, on će morati nositi majicu vodećeg UCI Pro Tour-a na kojoj su prikazane dugine boje. Oglašavanje će biti u skladu s člankom 1.3.067.

## UCI BICIKLISTIČKI PRAVILNIK

1.3.072 Slijedeći će prekršaji biti kažnjeni kao što je određeno (iznosi su u švicarskim francima)

1. Neregularna oprema (boja i izgled)
  - natjecatelj: od 50 do 200 i zabrana starta
  - ekipa: od 250 do 500 po natjecatelju
2. Neregularno oglašavanje
  - 2.1. Ekipa, za svakog natjecatelja s neregularnim oglasom
    - majica: od 500 do 2100 i zabrana starta dotičnom natjecatelju
    - hlače: od 300 do 1050 i zabrana starta dotičnom natjecatelju
    - kombinezon: od 700 do 3000 i zabrana starta dotičnom natjecatelju
3. Majica vodećeg
  - 3.1. Neraspoloživa majica ili kombinezon po propisima utrke
    - organizator: od 1000 do 2100 za svakog dotičnog natjecatelja
  - 3.2. Majica ili kombinezon vodećeg neodgovarajuće veličine
    - organizator: od 1000 do 2100 za svakog dotičnog natjecatelja
  - 3.3. Dodjela nedozvoljenih majica
    - organizator: od 1000 do 2100 za svaku dotičnu majicu
4. Natjecatelj koji ne nosi:
  - majicu svjetskog prvaka: ekipa od 2500 do 5000 i zabrana starta dotičnom natjecatelju
  - majicu vodećeg kod UCI kupova, serija i plasmana: ekipa od 2500 do 5000 i zabrana starta dotičnom natjecatelju
  - natjecatelj: zabrana starta i gubitak 50 bodova dotičnog UCI plasmana
  - majica nacionalnog prvaka: ekipa od 2500 do 5000
  - majica kontinentalnog prvaka: ekipa od 1250 do 2500 i zabrana starta dotičnom natjecatelju
  - nacionalni dres: ekipa od 500 do 1000 po natjecatelju i zabrana starta dotičnim natjecateljima

### Četvrti dio: Identifikacija natjecatelja

1.3.073 Brojevi za identifikaciju\*

Tijekom natjecanja primjenit će se slijedeće odredbe za identifikaciju natjecatelja.

Disciplina/specijalnost	Brojevi na leđima	Brojevi na okviru	Brojevi na ramenima	Brojevi na volanu
Cesta				
Jednodnevne utrke	2	1		
Etapne utrke	2	1		
Kronometar	1			
Ciklokros	1		2	
Pista				
Sprint	2			
Pojedinačni dohvatni	1			
Ekipni dohvatni	1			
1 km na vrijeme	1			
500 m na vrijeme	1			
Bodovna utrka	2			
Keirin	2			
Ekipni sprint	1			
Madison	2			
BMX	1	1		
Mountain bike (svi događaji)	1			1

\* Brojevi će biti stavljeni na gornji dio ramena tako da se vide s prednje strane.

## UCI BICIKLISTIČKI PRAVILNIK

1.3.074 Osim ako nije drugačije određeno brojevi će biti crni na bijeloj podlozi.

1.3.075 Pismo, podloga i okviri bit će slijedećih dimenzija:

	Brojevi na tijelu	Brojevi na okviru	Brojevi na ramenima	Brojevi na volanu
Visina	18 cm	9 cm	11 cm	18cm MTB 20 cm BMX
Širina	16 cm	13 cm	12 cm	18cm MTB 25 cm BMX
Znamenke	10 cm	6 cm	7 cm	8 cm MTB 10 cm BMX
Širina linije	1,5 cm	0,8 cm	0,8 cm	1,5 cm MTB/BMX
Oglašavanje	visina 6 cm na donjem dijelu	pravokut 11x2 cm na donjem dijelu	visina 2 cm na donjem dijelu	na gornjem i donjem dijelu -BMX gornja visina 6 cm na donjem dijelu

1.3.076 Natjecatelj će cijelo vrijeme osiguravati vidljivost i čitljivost broja. Identifikacijski broj mora biti dobro pričvršćen i ne smije biti zamjenjen ili promijenjen.

1.3.077 Brojeve besplatno osigurava organizator. Brojevi se izdaju nakon što sudački odbor provjeri licencu natjecatelja.

1.3.078 Na svjetskom prvenstvu brojeve osigurava UCI. Prostor oglašavanja bit će rezerviran za UCI.

1.3.079 (ukinut)

1.3.080 Svaki natjecatelj koji je odustao od utrke odmah će skinuti svoj identifikacijski broj.

Prijevod:  
UCI Međunarodni sudac  
Ivo Rilović  
Rodolfo Segnan